

ufesa

SF Bergen

Ventilador circulator de aire

Ventoinha circuladora de ar

Air circulator fan

Ventilateur circulateur d'air

Ventilador circulator d'aire

Ventilatore circolatore d'aria

Luftzirkulator

Вентилатор за циркуляция на въздуха

مروحة لتدوير الهواء



ES / manual de instrucciones

PT / manual de instruções

EN / instructions manual

FR / mode d'emploi

CA / manual d'instruccions

IT / manuale di istruzioni

DE / bedienungsanleitung

BG / ръководство за употреба

AR / تعليمات الاستخدام

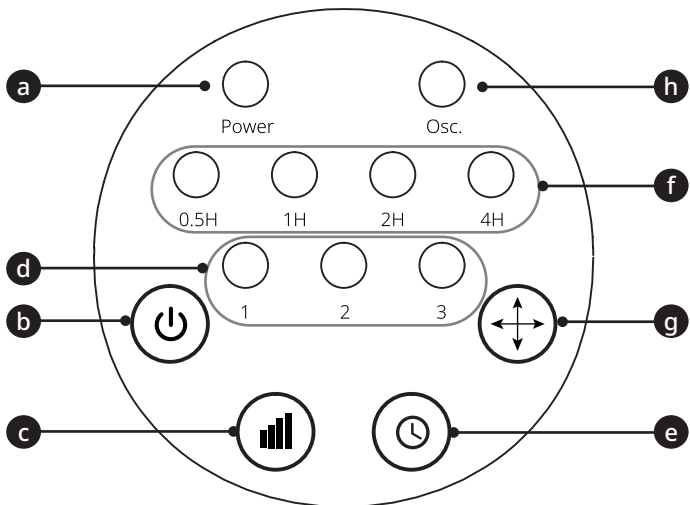
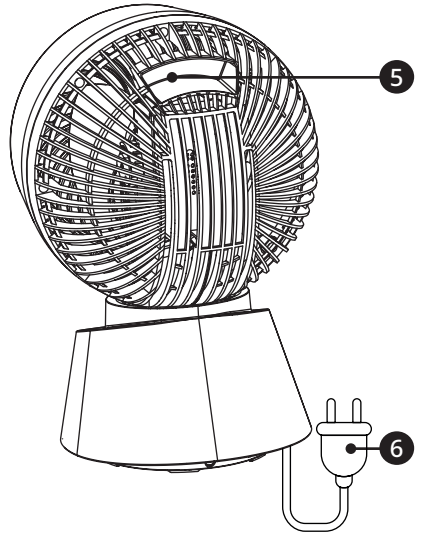
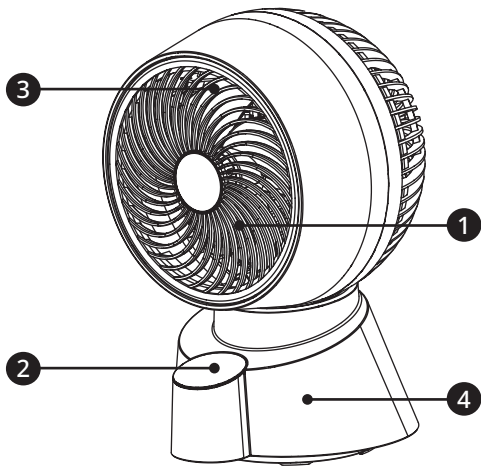

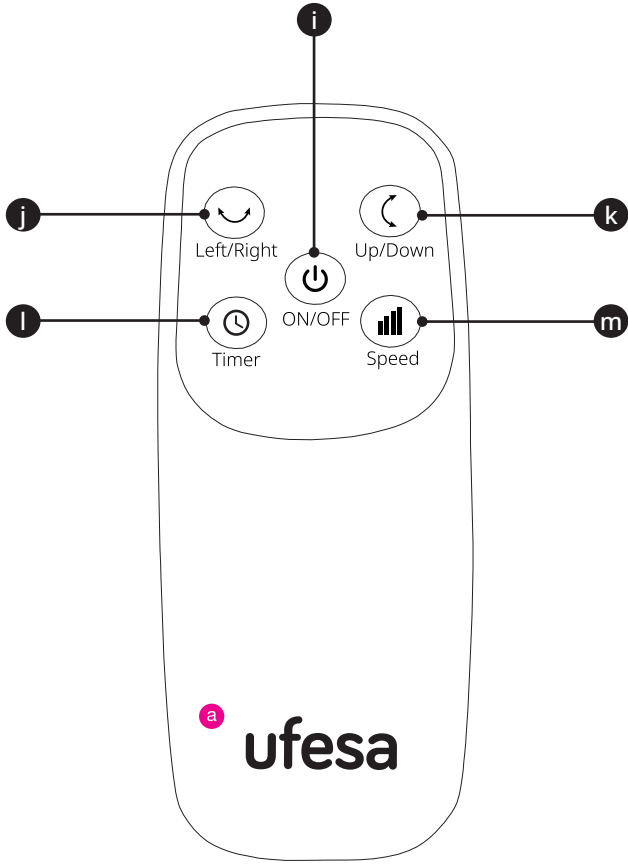

GRACIAS POR HABER ELEGIDO UN PRODUCTO UFESA. ESPERAMOS QUE SE AJUSTE A SUS NECESIDADES Y SEA DE SU AGRADO.

ATENCIÓN

POR FAVOR, LEA LAS INSTRUCCIONES DE USO DETENIDAMENTE ANTES DE UTILIZAR EL PRODUCTO. GUÁRDALAS EN UN LUGAR SEGURO PARA FUTURAS CONSULTAS.

DESCRIPCIÓN

1. Rejilla delantera
2. Panel de control
3. Aspas
4. Base
5. Asa
6. Cable de alimentación

PANEL DE CONTROL

- a. Luz indicadora de encendido
- b. Botón de encendido
- c. Botón de velocidad
- d. Luz indicadora de velocidad del viento
- e. Botón de temporizador
- f. Luz indicadora del temporizador
- g. Botón de oscilación
- h. Luz indicadora de oscilación

MANDO A DISTANCIA

- i. Botón de encendido
- j. Botón de oscilación horizontal
- k. Botón de oscilación vertical
- l. Botón de temporizador
- m. Botón de velocidad

INSTRUCCIONES DE SEGURIDAD

Este aparato puede ser utilizado por niños a partir de 8 años y por personas con capacidades físicas, sensoriales o mentales reducidas o con falta de experiencia y conocimientos, si han recibido

supervisión o instrucciones con respecto al uso del aparato de forma segura y comprenden los peligros que conlleva su uso. Los niños no deben jugar con el aparato. Los niños no deben realizar la limpieza ni el mantenimiento del usuario sin la supervisión de una persona adulta. Si el cable de alimentación está dañado, deberá ser sustituido por el fabricante, por su servicio postventa o por personal cualificado con el fin de evitar un peligro. Es necesario desconectar el aparato antes de montarlo, desmontarlo y limpiarlo. Este aparato está diseñado para utilizarse a una altitud máxima de 2000 metros sobre el nivel del mar. Asegúrese de que el ventilador está desenchufado de la red eléctrica antes de retirar la protección.

ADVERTENCIA! Las bolsas de plástico pueden ser peligrosas. Para evitar peligros, mantenga las bolsas de plástico fuera del alcance de bebés y niños. Para evitar sobrecalentamientos, no cubra el calefactor. No permita que los niños jueguen con los materiales de embalaje. ¡Peligro de asfixia! No exponga el aparato ni la batería a temperaturas excesivas. Tenga en cuenta el riesgo de cortocircuito de los bornes del aparato que funciona con batería o de la batería por objetos metálicos. Este aparato contiene pilas no recargables que no deben recargarse. No se deben mezclar distintos tipos de pilas o pilas nuevas y usadas.

Las pilas deben insertarse con la polaridad correcta. Las pilas gastadas deben retirarse del aparato y eliminarse de forma segura. Si el aparato no se va a utilizar durante un largo periodo de tiempo, retire las pilas. No utilice pilas modificadas o dañadas.

ADVERTENCIA: Manténgase fuera del alcance de los niños. La ingestión puede provocar quemaduras químicas, perforación de tejidos blandos y la muerte. Pueden producirse quemaduras graves en las 2 h siguientes a la ingestión. Busque atención médica inmediatamente.

ADVERTENCIAS IMPORTANTES

El aparato está destinado exclusivamente al uso doméstico para la ventilación de habitaciones. No lo use para otros fines. Cualquier otro uso debe ser considerado como inadecuado y peligroso. El fabricante no se hace responsable de ningún daño resultante del uso inadecuado, incorrecto e irresponsable y/o de las reparaciones realizadas por técnicos no cualificados. No introduzca los dedos u otros objetos a través de la rejilla protectora del ventilador. El aparato debe mantenerse fuera del alcance de los niños. No utilice el aparato si no funciona correctamente o si parece estar dañado. En caso de duda, llévelo a un técnico profesional calificado. No mueva el aparato mientras esté en funcionamiento. Cuando no se utilice el aparato, saque el enchufe de la toma de corriente. No toque el aparato con las manos o los pies mojados. No tire del cable para mover el aparato. No tire del cable ni del propio aparato para desenchufarlo de la toma de corriente. Para limpiar el aparato, siga las instrucciones que aparecen en la sección del manual dedicada a la limpieza y el mantenimiento.

B&B TRENDS SL. no se hace responsable de ningún daño que se puedan ocasionar a personas, animales u objetos, como resultado del incumplimiento de estas advertencias.

INSTALACIÓN DE LAS PILAS DEL MANDO A DISTANCIA

Inserte 2 pilas AAA (no incluidas) en la parte posterior del mando a distancia. Las funciones del mando a distancia son las mismas que las del panel de control del aparato. El mando a distancia debe estar apuntando hacia el receptor del aparato para que funcione. No mezcle pilas nuevas y usadas. Si no va a utilizar el aparato durante un periodo prolongado, retire las pilas.

Nota: Siga las instrucciones de eliminación de las baterías que aparecen en su empaque o póngase en contacto con las autoridades locales para eliminarlas de forma segura.

INSTALACIÓN

1. Después de desembalar, inspeccione el aparato en busca de cualquier signo de daño. Si no está seguro de su integridad, no utilice el aparato y busque la ayuda de un profesional calificado. Mantenga todos los materiales de embalaje (bolsas de plástico, espuma de poliestireno, clavos, etc.) fuera del alcance de los niños, ya que representan posibles peligros para la seguridad.
2. Antes de conectar el aparato, compruebe que los valores de tensión indicados en la placa de datos corresponden con los de la red eléctrica. Si el enchufe es incompatible con la toma de corriente, solicite a un electricista profesional cualificado que sustituya la toma de corriente por otra compatible. El electricista también debe confirmar que el cableado es apropiado para la carga recomendada. Si el uso de adaptadores o cables de extensión es inevitable, asegúrese de que cumplan con los estándares de seguridad y tengan una capacidad de corriente (amperios) no inferior al requisito máximo del aparato.
3. La toma de corriente debe ser fácilmente accesible para permitir una desconexión rápida del enchufe en caso de emergencia.
4. No coloque el aparato cerca de fregaderos u otros recipientes con líquidos, manteniendo una distancia mínima de 2 metros, para evitar el riesgo de que se caiga al agua.
5. Mantenga el ventilador alejado de telas (como cortinas) o materiales inestables que puedan bloquear la rejilla de entrada de aire. Asegúrese de que el área frontal permanezca libre de polvo u otros materiales sueltos que puedan obstruir el flujo de aire.
6. Asegúrese de que el cable de alimentación no entre en contacto con superficies ásperas, calientes o móviles y que no esté retorcido ni envuelto alrededor del aparato.
7. Coloque el aparato sobre una superficie o mesa horizontal, plana y estable. No lo coloque sobre una superficie inclinada, ya que podría volcarse.
8. En caso de avería o mal funcionamiento, apague el ventilador y solicite asistencia a un profesional cualificado.

FUNCIONAMIENTO

1. Enchufe el ventilador en la toma doméstica estándar para poner el producto en modo de espera. La luz indicadora de encendido se iluminará.
2. Pulse el botón de encendido para encender el aparato y éste empezará a funcionar a la velocidad predeterminada 3.
3. Pulse repetidamente el botón de velocidad para cambiar la velocidad del viento entre 6 velocidades diferentes. La luz indicadora LED mostrará la velocidad del viento correspondiente:
 - a. Velocidad 1: pulse el botón de velocidad repetidamente hasta que la luz indicadora del viento muestre 1.
 - b. Velocidad 2: pulse el botón de velocidad repetidamente hasta que la luz indicadora del viento muestre 2.
 - c. Velocidad 3: pulse el botón de velocidad repetidamente hasta que la luz indicadora del viento muestre 3.
 - d. Velocidad 4: pulse repetidamente el botón de velocidad hasta que la luz indicadora del viento muestre 1 y 3.
 - e. Velocidad 5: pulse repetidamente el botón de velocidad hasta que la luz indicadora

del viento muestre 2 y 3.

f. Velocidad 6: pulse repetidamente el botón de velocidad hasta que la luz indicadora del viento muestre 1, 2 y 3.

4. Pulse el botón de oscilación para hacer oscilar el ventilador horizontalmente, y se encenderá el símbolo correspondiente. Púlselo de nuevo para cambiar la función de oscilación horizontal a oscilación vertical. Vuelva a pulsarlo para hacer oscilar el ventilador hacia arriba, abajo, izquierda y derecha simultáneamente. Púlselo de nuevo para detener la función de oscilación y el símbolo correspondiente se apagará. Al utilizar el mando a distancia, encontrará un botón para la oscilación horizontal y otro para la oscilación vertical.

5. Pulse el botón del temporizador para seleccionar el temporizador de 0,5h a 7,5h. La luz indicadora LED mostrará el tiempo establecido correspondiente. El ventilador se detendrá automáticamente una vez transcurrido el tiempo programado.

LIMPIEZA Y MANTENIMIENTO

Advertencia: antes de realizar las operaciones de limpieza habituales, desconecte el enchufe de la toma de corriente.

- Para limpiar el aparato, utilice una tela suave y ligeramente húmeda. No utilice productos abrasivos o corrosivos.
- No sumerja ninguna parte del ventilador en el agua o cualquier otro líquido. Si esto ocurre accidentalmente, no se deben introducir las manos en el líquido bajo ninguna circunstancia. Desconecte inmediatamente el enchufe de la toma de corriente. A continuación, seque el aparato con cuidado y compruebe que todas las piezas eléctricas estén secas. En caso de duda, llévelo a un técnico profesional calificado.
- Es esencial que los agujeros de entrada y salida de aire estén libres de polvo y fibras.
- En caso de largos períodos de inactividad, almacene el ventilador, protegiéndolo del polvo y de la humedad. Recomendamos utilizar el embalaje original.

ELIMINACIÓN DEL PRODUCTO



Este producto cumple con la Directiva Europea 2012/19/UE sobre Residuos de aparatos eléctricos y electrónicos, conocida como RAEE, que establece el marco legal aplicable en la Unión Europea para la eliminación y reciclaje de aparatos eléctricos y electrónicos. No tire este producto a la basura. Llévelo al centro de tratamiento de residuos eléctricos y electrónicos más cercano. El producto puede contener baterías. Quítelas antes de desechar el producto y deposítelas en los contenedores especiales destinados a este fin.



El producto puede contener baterías. Quítelas antes de desechar el producto y deposítelas en los contenedores especiales destinados a este fin.

| Descripción | Símbolo | Valor | Unidad |
|--|----------------|--|---------------|
| Velocidad máxima de flujo del ventilador | F | 26,06 | m3/min |
| Entrada de energía del ventilador | P | 29,28 | W |
| Valor del servicio | SV | 0,89 | (m3/min)/W |
| Consumo de energía en modo suspensión | PSB | 0,22 | W |
| Nivel de potencia sonora del ventilador | LWA | 58,6 | dB(A) |
| Máxima velocidad del aire | C | 3,5 | metros/seg. |
| Consumo estacional de electricidad | Q | 9,62 | kWh/a |
| Norma de medición del valor de servicio | | EN IEC 60879:2019 - Ventiladores y reguladores de confort para uso doméstico y análogo - Métodos de medida del rendimiento | |

PORTUGUÊS

AGRADECEMOS A SUA PREFERÊNCIA PELA UFESA. ESPERAMOS QUE O DESEMPENHO DO PRODUTO VÁ AO ENCONTRO DAS SUAS EXPECTATIVAS.

AVISO

LEIA COM ATENÇÃO AS INSTRUÇÕES DE UTILIZAÇÃO ANTES DE UTILIZAR O PRODUTO. GUARDE ESTAS INSTRUÇÕES NUM LOCAL SEGURO PARA CONSULTA POSTERIOR.

DESCRIÇÃO

1. Grelha dianteira
2. Painel de controlo
3. Lâminas
4. Base
5. Pega
6. Cabo de alimentação

PAINEL DE CONTROLO

- a. Luz indicadora de alimentação
- b. Botão de ligar/desligar
- c. Botão de velocidade
- d. Luz indicadora da velocidade do vento
- e. Botão de temporizador
- f. Luz indicadora do temporizador
- g. Botão de oscilação
- h. Luz indicadora de oscilação

CONTROLO REMOTO

- i. Botão de ligar/desligar
- j. Botão de oscilação horizontal
- k. Botão de oscilação vertical
- l. Botão de temporizador
- m. Botão de velocidade

INSTRUÇÕES DE SEGURANÇA

O aparelho pode ser usado por crianças com 8 anos ou mais e pessoas com capacidades físicas, sensoriais ou mentais reduzidas, ou falta de experiência ou conhecimento, sob supervisão ou

se lhes tiverem sido dadas instruções relativas à utilização do aparelho de forma segura e entenderem os perigos envolvidos. As crianças não devem brincar com o aparelho. A limpeza e a manutenção não devem ser feitas por crianças sem supervisão. Se o cabo estiver danificado, tem de ser substituído pelo fabricante, pelo respetivo agente de serviços ou por pessoal igualmente qualificado, de modo a evitar riscos. É necessário desligar o aparelho da corrente antes de o montar, desmontar e limpar. Este aparelho está preparado para ser utilizado a uma altitude máxima de até 2000 m acima do nível do mar. Certifique-se de que a ventoinha está desligada da rede de alimentação antes de remover a proteção.

AVISO! As sacolas plásticas podem ser perigosas. Para evitar perigos, mantenha os sacos plásticos longe de bebês e crianças. Para evitar o sobreaquecimento, não cubra o aquecedor. Não permita que as crianças brinquem com os materiais de embalagem. Perigo de asfixia!

Não expor o aparelho ou a bateria a temperaturas excessivas. Tenha em atenção o risco de curto-circuito dos terminais do aparelho a pilhas ou da bateria com objectos metálicos. Este aparelho contém pilhas não recarregáveis; estas pilhas não devem ser recarregadas. Não devem ser misturados diferentes tipos de pilhas ou pil-

has novas e usadas. As pilhas devem ser inseridas com a polaridade correta. As pilhas gastas devem ser retiradas do aparelho e eliminadas de forma segura. Se o aparelho for guardado sem utilização durante um longo período de tempo, as pilhas devem ser retiradas. Não utilize baterias modificadas ou danificadas.

AVISO: Mantenha fora do alcance das crianças. A ingestão pode provocar queimaduras químicas, perfuração de tecidos moles e morte. Podem ocorrer queimaduras graves nas 2 horas seguintes à ingestão. Procurar imediatamente assistência médica.

INFORMAÇÕES IMPORTANTES

Este aparelho destina-se exclusivamente para uso doméstico, para a ventilação de divisões. Não use para outros fins. Qualquer outro uso deve ser considerado impróprio e perigoso. O fabricante não deve ser responsabilizado por qualquer dano resultante da utilização inadequada, incorreta e irresponsável e/ou por reparações efetuadas por técnicos não especializados. Não insira os dedos ou quaisquer outros objetos através da grelha protetora do ventilador. O aparelho deve ser mantido fora do alcance das crianças. Não use o aparelho se ele não estiver a funcionar corretamente ou se parecer estar danificado. Em caso de dúvida, entregue o equipamento a um técnico profissional e qualificado. Não mude o aparelho de sítio enquanto está a funcionar. Quando o aparelho não estiver a ser utilizado, desligue-o da tomada de alimentação. Não toque no aparelho com mãos ou pés molhados. Não puxe o cabo para mover o aparelho. Não puxe o cabo ou o aparelho para retirar a ficha da tomada de alimentação. Para limpar o aparelho, siga as instruções do manual na secção dedicada à limpeza e manutenção.

A **B&B TRENDS SL.** recusa qualquer responsabilidade por danos que possam ser provocados a pessoas, animais ou objetos devido à inobservância destas advertências.

INSTALAÇÃO DA BATERIA DO CONTROLO REMOTO

Insira 2x pilhas AAA (não incluídas) na parte de trás do controlo remoto. As funções do controlo remoto são as mesmas do painel de controlo do aparelho. O controlo remoto deve ser apontado para o recetor no aparelho para funcionar. Não misturar pilhas novas e velhas. Retirar a pilha se não a utilizar durante muito tempo.

Nota: Siga por favor as instruções da eliminação da bateria contidas na sua embalagem, ou entre em contato com as autoridades locais para descartar baterias de forma segura.

INSTALAÇÃO

1. Depois de desembalar, inspecione o aparelho quanto a sinais de danos. Se não tiver a certeza da sua integridade, não utilize o aparelho e procure assistência de um profissional qualificado. Mantenha todos os materiais de embalagem (sacos plásticos, espuma de poliestireno, pregos, etc.) fora do alcance das crianças, pois representam riscos potenciais à segurança.
2. Antes de ligar o aparelho, certifique-se de que os valores de tensão indicados na placa de características correspondem aos da rede de alimentação elétrica. Se o plugue for incompatível com a tomada, peça a um electricista profissionalmente qualificado para substituir a tomada por uma de um tipo adequado. O electricista também deve confirmar se a fiação é apropriada para a carga recomendada. Se o uso de adaptadores ou cabos de extensão for inevitável, certifique-se de que eles atendam aos padrões de segurança e tenham uma capacidade de corrente (amperes) não inferior ao requisito máximo do aparelho.
3. A tomada deve ser facilmente acessível para permitir a desconexão rápida do plugue em caso de emergência.
4. Não coloque o aparelho perto de lavatórios ou outros recipientes de líquidos, mantendo uma distância mínima de 2 metros, para evitar o risco de cair na água.
5. Mantenha o ventilador longe de tecidos (como cortinas) ou materiais instáveis que possam bloquear a grade de entrada de ar. Certifique-se de que a área frontal permaneça livre de poeira ou outros materiais soltos que possam obstruir o fluxo de ar.
6. Certifique-se de que o cabo de alimentação não entre em contato com superfícies ásperas, quentes ou móveis e não esteja torcido ou enrolado ao redor do aparelho.
7. Coloque o aparelho sobre uma superfície ou mesa horizontal, plana e estável. Não o coloque sobre uma superfície inclinada, pois pode tombar.
8. Em caso de avaria ou mau funcionamento, desligue o ventilador e procure a assistência de um profissional qualificado.

FUNCIONAMENTO

1. Ligue o ventilador na tomada doméstica padrão para colocar o produto em modo de suspensão. A luz indicadora de alimentação acende-se.
2. Prima o botão de alimentação para ligar o aparelho e este começará a funcionar à velocidade predefinida 3.
3. Prima o botão de velocidade repetidamente para alterar a velocidade do vento entre 6 velocidades diferentes. O indicador luminoso LED apresenta a velocidade do vento correspondente:
 - a. Velocidade 1: premir o botão de velocidade repetidamente até a luz indicadora de vento mostrar 1.
 - b. Velocidade 2: premir o botão de velocidade repetidamente até a luz indicadora de vento mostrar 2.
 - c. Velocidade 3: premir o botão de velocidade repetidamente até a luz indicadora de vento mostrar 3.

- d. Velocidade 4: prima o botão de velocidade repetidamente até a luz indicadora de vento mostrar 1 e 3.
- e. Velocidade 5: prima o botão de velocidade repetidamente até a luz indicadora de vento mostrar 2 e 3.
- f. Velocidade 6: prima o botão de velocidade repetidamente até a luz indicadora do vento mostrar 1, 2 e 3.
4. Prima o botão de oscilação para fazer oscilar a ventoinha horizontalmente, e o símbolo correspondente acende-se. Prima-o novamente para mudar a função de oscilação horizontal para oscilação vertical. Prima-o novamente para fazer oscilar a ventoinha para cima, para baixo, para a esquerda e para a direita em simultâneo. Pressione novamente o botão para parar a função de oscilação e o símbolo relacionado será desligado. Ao utilizar o controlo remoto, pode encontrar um botão para a oscilação horizontal e outro botão para a oscilação vertical.
5. Prima o botão do temporizador para selecionar o temporizador de 0,5h a 7,5h. O indicador luminoso LED apresenta a hora definida correspondente. O ventilador pára automaticamente após o tempo definido ter expirado.

LIMPEZA E MANUTENÇÃO

Aviso: antes de realizar operações regulares de limpeza, desconecte a ficha da tomada.

- Para limpar o aparelho, use um pano macio e ligeiramente húmido. Não use produtos abrasivos ou corrosivos.
- Não mergulhe qualquer parte do ventilador em água ou qualquer outro líquido. Se acontecer acidentalmente, em nenhuma circunstância as mãos devem ser colocadas no líquido. Desconecte imediatamente a ficha da tomada elétrica. Depois, seque o aparelho cuidadosamente, e verifique se todas as partes elétricas estão secas. Em caso de dúvida, verifique com um técnico qualificado e profissional.
- É essencial que os orifícios de entrada e saída de ar estejam livres de poeira e fibras.
- Em caso de longos períodos sem utilização, armazene a ventoinha, protegendo-a do pó e da humidade. Recomendamos o uso da embalagem original.

DESCARTE DO PRODUTO



Este produto está em conformidade com a Diretiva Europeia 2012/19/UE sobre Resíduos de Equipamentos Elétricos e Eletrónicos, conhecida como REEE, que estabelece o quadro jurídico aplicável na União Europeia para a eliminação e reciclagem de aparelhos elétricos e eletrónicos. Não deite este produto no caixote de lixo. Leve-o para a estação de tratamento de resíduos elétricos e eletrónicos mais próxima. O produto pode conter pilhas. Retire-as antes de eliminar o produto e deposite-as nos pilhões ou contentores especiais aprovados para tal fim.



O produto pode conter baterias. Retire-as antes de eliminar o produto e deposite-as nos pilhões ou contentores especiais aprovados para tal fim.

| Descrição | Símbolo | Valor | Unidade |
|---|----------------|---|-------------------------|
| Valor máximo do fluxo da ventoinha | F | 26,06 | m ³ /min |
| Entrada de alimentação da ventoinha | P | 29,28 | W |
| Valor de desempenho | SV | 0,89 | (m ³ /min)/W |
| Consumo de energia em pausa | PSB | 0,22 | W |
| Nível de potência sonora da ventoinha | LWA | 58,6 | dB(A) |
| Velocidade máxima do ar | C | 3,5 | m/s |
| Consumo sazonal de eletricidade | Q | 9,62 | kWh/a |
| Norma de medição para o valor de desempenho | | EN IEC 60879:2019 - Ventiladores e reguladores de conforto para fins domésticos e similares - Métodos para medir o desempenho | |

ENGLISH

WE WOULD LIKE TO THANK YOU FOR CHOOSING UFESA. WE WISH THE PRODUCT PERFORMS TO YOUR SATISFACTION AND PLEASURE.

WARNING

PLEASE READ THE INSTRUCTIONS FOR USE CAREFULLY PRIOR TO USING THE PRODUCT. STORE THESE IN A SAFE PLACE FOR FUTURE REFERENCE.

DESCRIPTION

1. Front grille
2. Control panel
3. Blades
4. Base
5. Handle
6. Power cord

CONTROL PANEL

- a. Power indicator light
- b. Power button
- c. Speed button
- d. Wind speed indicator light
- e. Timer button
- f. Timer indicator light
- g. Oscillation button
- h. Oscillation indicator light

REMOTE CONTROL

- i. Power button
- j. Horizontal oscillation button
- k. Vertical oscillation button
- l. Timer button
- m. Speed button

SAFETY INSTRUCTIONS

This appliance can be used by children aged from 8 years and above and persons with reduced physical, sensory or mental capabilities or lack of experience and knowledge if they have

14 been given supervision or instruction concerning use of the appliance in a safe way and understand the hazards involved. Children should not play with the appliance. Cleaning and user maintenance shall not be made by children without supervision. If the supply cord is damaged, it must be replaced by the manufacturer, its service agent or similarly qualified persons in order to avoid a hazard. It is necessary to disconnect the appliance before assembling, disassembling and cleaning. This appliance is designed for use at a maximum altitude up to 2000m above sea level. Ensure that the fan is switched off from the supply mains before removing the guard.

WARNING! Plastic bags can be dangerous. To avoid danger, keep plastic bags away from babies and children. In order to avoid overheating, do not cover the heater. Do not allow children to play with packaging materials. Suffocation hazard!

Do not expose the appliance or battery to excessive temperatures. Be aware of the risk of terminals of the battery-operated appliance or battery being short circuited by metal objects. This appliance contains non-rechargeable batteries, these batteries are not to be recharged. Different types of batteries or new and used batteries are not to be mixed. Batteries are to be inserted with the correct polarity. Exhausted batteries are to

be removed from the appliance and safely disposed of. If the appliance is to be stored unused for a long period, the batteries should be removed. Do not use modified or damaged batteries.

WARNING: Keep out of reach of children. Swallowing can lead to chemical burns, perforation of soft tissue, and death. Severe burns can occur within 2 h of ingestion. Seek medical attention immediately.

IMPORTANT INFORMATION

This appliance is intended exclusively for domestic use for the ventilation of rooms. Do not use it for other purposes. Any other use should be considered improper and dangerous. The manufacturer shall not be held responsible for any damage resulting from improper, incorrect and irresponsible use and/or for repairs made by unqualified technicians. Do not insert your fingers or any other objects through the fan's protector grille. The appliance must be kept out of the reach of children. Do not use the appliance if it is not working properly, or if it appears to be damaged. If in doubt, take it to a professional, qualified technician. Do not move the appliance while it is operating. When the appliance is not being used, remove the plug from the mains socket. Do not touch the appliance with wet hands or feet. Do not drag the appliance by the cable to move it. Do not pull the cable or the appliance itself to remove the plug from the mains socket. To clean the appliance, follow the instructions in the manual in the section dedicated to cleaning and maintenance.

B&B TRENDS SL disclaims all liability for damages that may occur to people, animals or objects, for the non-observance of these warnings.

REMOTE CONTROL BATTERY INSTALLATION

Insert 2xAAA batteries (not included) into the back of the remote control. The remote control functions are the same as the control panel on the appliance. The remote control must be pointed towards the receiver on the appliance in order to work. Do not mix new and old batteries. Please take out the battery for long time no use.

Note: Please follow battery disposal instruction on battery packaging or contact your local authorities for safely disposal of batteries.

INSTALLATION

1. After unpacking, inspect the appliance for any signs of damage. If you are unsure about its integrity, do not use the appliance and seek assistance from a qualified professional. Keep all packing materials (plastic bags, polystyrene foam, nails, etc.) out of the reach of children, as they pose potential safety hazards.

2. Before connecting the appliance, ensure that the voltage listed on the data plate matches the electricity supply network. If the plug is incompatible with the outlet, have a professionally qualified electrician replace the outlet with one of a suitable type. The electrician should also confirm that the wiring is appropriate for the recommended load. If the use of adapters or extension cords is unavoidable, ensure they meet safety standards and have a current capacity (amperes) not lower than the appliance's maximum requirement.
3. The power socket must be easily accessible to allow for quick disconnection of the plug in case of an emergency.
4. Do not place the appliance near sinks or other containers of liquids, maintaining a minimum distance of 2 meters, to prevent the risk of it falling into water.
5. Keep the fan away from fabrics (such as curtains) or unstable materials that could block the air intake grille. Ensure that the front area remains free from dust or other loose materials that could obstruct airflow.
6. Ensure the power cord does not come into contact with rough, hot, or moving surfaces and is not twisted or wrapped around the appliance.
7. Place the appliance on a horizontal, flat, and stable surface or table. Do not place it on an inclined surface, as it may tip over.
8. In the event of a malfunction or poor operation, switch off the fan and seek assistance from a qualified professional.

OPERATION

1. Plug the fan into the standard domestic socket to put the product in standby. The power indicator light will light up.
2. Press the power button to turn on the appliance and it will start running at default speed 3.
3. Press the speed button repeatedly to change the wind speed between 6 different speeds. The led indicator light will display the corresponding wind speed:
 - a. Speed 1: press the speed button repeatedly until the wind indicator light will show 1.
 - b. Speed 2: press the speed button repeatedly until the wind indicator light will show 2.
 - c. Speed 3: press the speed button repeatedly until the wind indicator light will show 3.
 - d. Speed 4: press the speed button repeatedly until the wind indicator light will show 1 and 3.
 - e. Speed 5: press the speed button repeatedly until the wind indicator light will show 2 and 3.
 - f. Speed 6: press the speed button repeatedly until the wind indicator light will show 1, 2 and 3.
4. Press the oscillation button to oscillate the fan horizontally, and the related symbol will light up. Push it again to change the horizontal oscillation to vertical oscillation function. Push it again to oscillate the fan up, down, left, and right simultaneously. Push it again to stop the oscillation function and the related symbol will turn off. While using the remote control, you can find one button for horizontal oscillation and another button for vertical oscillation.
5. Press the timer button to select the timer from 0,5h to 7,5h. The led indicator light will display the corresponding set time. The fan will stop automatically after the set time has expired.

CLEANING AND MAINTENANCE

Warning: before carrying out regular cleaning operations, disconnect the plug from the mains socket.

- To clean the appliance, use a soft, slightly damp cloth. Do not use abrasive or corrosive products.
- Do not immerse any part of the fan in water or any other liquid. If this accidentally happens, under no circumstances should hands be put into the liquid. Immediately disconnect the plug from the mains socket. Then dry the appliance carefully and check that all the electrical parts are dry. If in doubt, check with professional qualified technician.
- It is essential that the air inlet and air outlet holes are free of dust and fibres.
- In case of long periods of non-use, store the fan, protecting it from dust and moisture. We recommend using the original packaging.

PRODUCT DISPOSAL



This product complies with European Directive 2012/19/EU on Waste Electrical and Electronic Equipment, known as WEEE, which establishes the legal framework applicable in the European Union for the disposal and recycling of electrical and electronic appliances. Do not throw this product into the bin. Take it to the nearest electrical and electronic waste treatment plant. The product may contain batteries. Remove them before disposing of the product and dispose in special containers approved for this purpose.



The product may contain batteries. Remove them before disposing of the product and dispose in special containers approved for this purpose.

| Description | Symbol | Value | Unit |
|--|--------|--|------------|
| Maximum fan flow rate | F | 26,06 | M3/min |
| Fan power input | P | 29,28 | W |
| Service value | SV | 0,89 | (m3/min)/W |
| Standby power consumption | PSB | 0,22 | W |
| Fan sound power level | LWA | 58,6 | dB(A) |
| Maximum air velocity | C | 3,5 | Meters/sec |
| Seasonal electricity consumption | Q | 9,62 | kWh/a |
| Measurement standard for service value | | EN IEC 60879:2019 – Comfort fans and regulators for household and similar purposes – Methods for measuring performance | |

FRANÇAIS

NOUS AIMERIONS VOUS REMERCIER D'AVOIR CHOISI UFESA. NOUS ESPÉRONS QUE CE PRODUIT RÉPONDRA À VOS BESOINS ET À VOS GOÛTS.

AVERTISSEMENT

VEUILLEZ LIRE ATTENTIVEMENT LES INSTRUCTIONS AVANT D'UTILISER LE PRODUIT. CONSERVEZ-LES DANS UN ENDROIT SÛR POUR POUVOIR LES CONSULTER ULTÉRIEUREMENT.

DESCRIPTION

1. Grille avant
2. Panneau de commande
3. Lames
4. Base
5. Poignée
6. Cordon d'alimentation

PANNEAU DE COMMANDE

- a. Voyant lumineux d'alimentation
- b. Bouton marche/arrêt
- c. Bouton de vitesse
- d. Voyant lumineux de la vitesse du vent
- e. Bouton de la minuterie
- f. Voyant lumineux du minuteur
- g. Bouton de l'oscillation
- h. Voyant lumineux d'oscillation

TÉLÉCOMMANDE

- i. Bouton marche/arrêt
- j. Bouton de l'oscillation horizontale
- k. Bouton de l'oscillation verticale
- l. Bouton de la minuterie
- m. Bouton de vitesse

CONSIGNES DE SÉCURITÉ

Cet appareil peut être utilisé par des enfants âgés de plus de 8 ans et par des personnes aux capacités physiques, sensorielles ou mentales réduites, ou manquant d'expérience et de connaissances, si

elles sont surveillées ou ont reçu des instructions concernant l'utilisation de l'appareil en toute sécurité et si elles comprennent les risques encourus. Les enfants ne doivent pas jouer avec cet appareil. Le nettoyage et l'entretien par l'utilisateur ne doivent pas être effectués par des enfants sans surveillance. Si le câble d'alimentation est endommagé, il doit être remplacé par le fabricant, son agent de SAV ou des personnes ayant des qualifications similaires, afin d'éviter tout danger. L'appareil doit être débranché avant le montage, le démontage et le nettoyage. Cet appareil est conçu pour être utilisé à une altitude maximale de 2 000 m au-dessus du niveau de la mer. Assurez-vous que le ventilateur est mis hors tension avant de retirer la protection.

AVERTISSEMENT! Les sacs en plastique peuvent être dangereux. Pour éviter tout danger, gardez les sacs en plastique hors de portée des bébés et des enfants. Afin d'éviter toute surchauffe, ne couvrez pas l'appareil. Ne laissez pas les enfants jouer avec les matériaux d'emballage. Risque d'étouffement ! Ne pas exposer l'appareil ou la batterie à des températures excessives. Soyez conscient du risque de court-circuit des bornes de l'appareil fonctionnant sur batterie ou de la batterie par des objets métalliques. Cet appareil contient des piles non rechargeables ; ces piles ne doivent pas être re-

chargées. Les différents types de piles ou les piles neuves et usagées ne doivent pas être mélangés. Les piles doivent être insérées en respectant la polarité. Les piles épuisées doivent être retirées de l'appareil et éliminées en toute sécurité. Si l'appareil doit rester inutilisé pendant une longue période, les piles doivent être retirées. Ne pas utiliser de piles modifiées ou endommagées.

AVERTISSEMENT : Tenir hors de portée des enfants. L'ingestion peut entraîner des brûlures chimiques, la perforation des tissus mous et la mort. Des brûlures graves peuvent survenir dans les 2 heures suivant l'ingestion. Consulter immédiatement un médecin.

INFORMATIONS IMPORTANTES

Cet appareil est destiné exclusivement à un usage domestique pour la ventilation des pièces. Ne l'utilisez pas à d'autres fins. Toute autre utilisation est considérée comme inappropriée et par conséquent dangereuse. Le fabricant ne pourra être tenu responsable de tout dommage résultant d'une utilisation inappropriée, incorrecte et irresponsable et/ou des réparations effectuées par des techniciens non qualifiés. N'insérez pas les doigts ni tout autre objet à travers la grille de protection du ventilateur. L'appareil doit être gardé hors de portée des enfants. N'utilisez pas l'appareil s'il ne fonctionne pas correctement ou s'il semble endommagé. En cas de doute, confiez-le à un technicien professionnel qualifié. Ne déplacez pas l'appareil lorsqu'il fonctionne. Retirez la fiche de la prise secteur lorsque l'appareil n'est pas utilisé. Ne pas toucher l'appareil lorsque vous avez les mains ou les pieds mouillés. Ne tirez pas l'appareil par le câble pour le déplacer. Ne tirez pas sur le câble ou sur l'appareil lui-même pour retirer la fiche de la prise secteur. Pour nettoyer l'appareil, suivez les instructions de la section du manuel consacrée au nettoyage et à l'entretien.

B&B TRENDS SL décline toute responsabilité pour les dommages pouvant être causés aux personnes, animaux ou objets, en cas de non-respect de ces avertissements.

INSTALLATION DE LA PILE DE LA TÉLÉCOMMANDE

Insérez 2 piles AAA (non incluses) à l'arrière de la télécommande. Les fonctions de la télécommande sont identiques à celles du panneau de commande de l'appareil. La

télécommande doit être dirigée vers le récepteur de l'appareil pour fonctionner. Ne mélangez pas des piles neuves et usagées. Veuillez retirer la batterie si vous ne comptez pas utiliser l'appareil pendant une longue période.

Remarque : Veuillez suivre les instructions relatives à l'élimination des piles figurant sur leur emballage, ou contactez les autorités locales pour vous en débarrasser en toute sécurité.

INSTALLATION

1. Après le déballage, inspectez l'appareil pour tout signe de dommage. Si vous n'êtes pas sûr de son intégrité, n'utilisez pas l'appareil et demandez l'aide d'un professionnel qualifié. Gardez tous les matériaux d'emballage (sacs en plastique, mousse de polystyrène, clous, etc.) hors de la portée des enfants, car ils présentent des risques potentiels pour la sécurité.

2. Avant de brancher l'appareil, assurez-vous que la tension indiquée sur la plaque signalétique correspond au réseau d'alimentation électrique. Si la fiche est incompatible avec la prise, demandez à un électricien professionnel qualifié de remplacer la prise par une autre d'un type approprié. L'électricien doit également confirmer que le câblage est approprié pour la charge recommandée. Si l'utilisation d'adaptateurs ou de rallonges est inévitable, assurez-vous qu'ils répondent aux normes de sécurité et qu'ils ont une capacité de courant (ampères) non inférieure à la limite maximale requise de l'appareil.

3. La prise de courant doit être facilement accessible pour permettre une déconnexion rapide de la fiche en cas d'urgence.

4. Ne placez pas l'appareil à proximité d'éviers ou d'autres récipients de liquides, en maintenant une distance minimale de 2 mètres, pour éviter le risque qu'il tombe dans l'eau.

5. Gardez le ventilateur à l'écart des tissus (tels que les rideaux) ou des matériaux instables qui pourraient bloquer la grille d'admission d'air. Assurez-vous que la zone avant reste exempte de poussière ou d'autres matériaux lâches qui pourraient obstruer la circulation de l'air.

6. Assurez-vous que le cordon d'alimentation n'entre pas en contact avec des surfaces rugueuses, chaudes ou en mouvement et qu'il n'est pas tordu ou enroulé autour de l'appareil.

7. Placez l'appareil sur une surface ou une table horizontale, plane et stable. Ne le placez pas sur une surface inclinée, car il pourrait se renverser.

8. En cas de dysfonctionnement ou de mauvais fonctionnement, éteignez le ventilateur et demandez l'aide d'un professionnel qualifié.

FONCTIONNEMENT

1. Branchez le ventilateur sur une prise domestique standard pour mettre le produit en veille. Le voyant lumineux d'alimentation s'allume.

2. Appuyez sur le bouton d'alimentation pour mettre l'appareil en marche et il commencera à fonctionner à la vitesse par défaut 3.

3. Appuyez plusieurs fois sur le bouton de vitesse pour modifier la vitesse du vent entre 6 vitesses différentes. Le voyant lumineux LED affichera la vitesse du vent correspondante :

a. Vitesse 1 : appuyez sur le bouton de vitesse à plusieurs reprises jusqu'à ce que le voyant lumineux de vent affiche 1.

b. Vitesse 2 : appuyez sur le bouton de vitesse à plusieurs reprises jusqu'à ce que le voyant lumineux de vent affiche 2.

- c. Vitesse 3 : appuyez sur le bouton de vitesse à plusieurs reprises jusqu'à ce que le voyant lumineux de vent affiche 3.
- d. Vitesse 4 : appuyez sur le bouton de vitesse à plusieurs reprises jusqu'à ce que le voyant lumineux de vent affiche 1 et 3.
- e. Vitesse 5 : appuyez sur le bouton de vitesse à plusieurs reprises jusqu'à ce que le voyant lumineux de vent affiche 2 et 3.
- f. Vitesse 6 : appuyez sur le bouton de vitesse à plusieurs reprises jusqu'à ce que le voyant lumineux de vent affiche 1, 2 et 3.
4. Appuyez sur le bouton d'oscillation pour faire osciller le ventilateur horizontalement, et le symbole correspondant s'allume. Appuyez à nouveau sur cette touche pour passer de l'oscillation horizontale à l'oscillation verticale. Appuyez à nouveau sur cette touche pour faire osciller le ventilateur vers le haut, le bas, la gauche et la droite simultanément. Appuyez de nouveau sur ce bouton pour arrêter la fonction d'oscillation et le symbole correspondant s'éteint. Lors de l'utilisation de la télécommande, vous trouverez un bouton pour l'oscillation horizontale et un autre pour l'oscillation verticale.
5. Appuyez sur le bouton de la minuterie pour sélectionner la minuterie de 0,5h à 7,5h. Le voyant lumineux LED affichera la durée programmée correspondante. Le ventilateur s'arrête automatiquement à la fin de la durée programmée.

NETTOYAGE ET ENTRETIEN

Avertissement : débranchez la fiche de la prise secteur avant d'effectuer un nettoyage normal de l'appareil.

- Pour nettoyer l'appareil, utilisez un chiffon doux et légèrement humide. N'utilisez pas de produits abrasifs ou corrosifs.
- N'immergez aucune partie du ventilateur dans l'eau, ni dans tout autre liquide. Si cela se produit accidentellement, il ne faut en aucun cas mettre les mains dans le liquide. Débranchez immédiatement la fiche de la prise de courant. Séchez ensuite soigneusement l'appareil et vérifiez que toutes les parties électriques sont sèches. En cas de doute, consultez un technicien professionnel qualifié.
- Il est essentiel que les orifices d'entrée et de sortie d'air soient exempts de poussière et de fibres.
- Si le ventilateur n'est pas utilisé pendant une longue période, rangez-le en le protégeant de la poussière et de l'humidité. Nous recommandons d'utiliser l'emballage d'origine.

MISE AU REBUT DU PRODUIT



Ce produit est conforme à la directive européenne 2012/19/UE relative aux déchets d'équipements électriques et électroniques, connue sous le nom de DEEE, directive qui fournit le cadre juridique applicable dans l'Union européenne pour l'élimination et le recyclage des appareils électriques et électroniques. Ne jetez pas ce produit à la poubelle. Apportez-le au centre de traitement des déchets électriques et électroniques le plus proche. Le produit peut contenir des batteries. Retirez-les avant de jeter le produit et jetez-les dans des conteneurs spéciaux prévus à cet effet.



Le produit peut contenir des piles. Retirez-les avant de jeter le produit et jetez-les dans des conteneurs spéciaux prévus à cet effet.



Points de collecte sur www.quefairedemesdechets.fr
Privilégiez la réparation ou le don de votre appareil !



Séparez les éléments avant de trier

| Description | Symbole | Valeur | Unité |
|---|---------|---|-------------------------|
| Débit maximum du ventilateur | F | 26,06 | m ³ /min |
| Entrée d'alimentation du ventilateur | P | 29,28 | W |
| Valeur du service | SV | 0,89 | (m ³ /min)/W |
| Consommation électrique en veille | PSB | 0,22 | W |
| Niveau de puissance sonore du ventilateur | LWA | 58,6 | dB (A) |
| Vitesse maximale de l'air | C | 3,5 | mètres/seconde |
| Consommation saisonnière d'électricité | Q | 9,62 | kWh/an |
| Norme de mesure pour la valeur de service | | EN IEC 60879:2019 - Ventilateurs de confort et régulateurs de vitesse pour applications domestiques et analogues - Méthodes de mesure de l'aptitude à la fonction | |

GRÀCIES PER ESCOLLIR UFESA. ESPEREM QUE EL PRODUCTE SIGUI DEL VOSTRE GRAT.

ADVERTÈNCIA

LLEGIU ATENTAMENT LES INSTRUCCIONS D'ÚS ABANS D'UTILITZAR EL PRODUCTE. CONSERVEU-LES EN UN LLOC SEGUR PER A FUTURES CONSULTES.

DESCRIPCIÓ

1. Reixeta frontal
2. Panell de control
3. Aspès
4. Base
5. Màneg
6. Cable d'alimentació

TAULER DE CONTROL

- a. Llum indicador d'encès
- b. Botó d'encès/apagat
- c. Botó de velocitat
- d. Llum indicador de velocitat del vent
- e. Botó del temporitzador
- f. Llum indicador del temporitzador
- g. Botó de rotació
- h. Llum indicadora d'oscil·lació

COMANDAMENT A DISTÀNCIA

- i. Botó d'encès/apagat
- j. Botó de rotació horitzontal
- k. Botó de rotació vertical
- l. Botó del temporitzador
- m. Botó de velocitat

INSTRUCCIONS DE SEGURETAT

Aquest aparell poden utilitzar-lo nens de més de 8 anys i persones amb capacitats físiques, sensorials o mentals reduïdes o amb manca d'experiència i coneixements, sempre i quan estiguin sota

supervisió o hagin rebut les instruccions relatives a l'ús de l'aparell d'una manera segura i entenguin els perills que comporta utilitzar-lo. Queda totalment prohibit que els nens juguin amb l'aparell. La neteja i el manteniment que ha de realitzar l'usuari no han de fer-ho els nens sense supervisió. Si el cable d'alimentació està fet malbé, ha de ser substituït pel fabricant, un agent del servei tècnic o personal amb una qualificació equivalent per tal d'evitar riscos. Cal desconnectar l'aparell del corrent abans de muntar-lo, desmuntar-lo i netejar-lo. Aquest aparell està pensat per utilitzar-lo a una altitud màxima de 2000 m per sobre del nivell del mar. Assegureu-vos-en que el ventilador està desendollat de la xarxa elèctrica abans de treure'n la protecció.

ADVERTIMENT! Les bosses de plàstic poden ser perilloses. Per evitar perills, mantingueu les bosses de plàstic allunyades dels nadons i els nens. Per evitar sobreescalfaments, no cobriu el calefactor. No permeteu que els nens juguin amb els materials d'embalatge. Perill d'asfíxia!

No exposeu l'aparell o la bateria a temperatures excessives. Tingueu en compte el risc que els terminals de l'aparell que funciona amb piles o la bateria es curtcircuitin per objectes metàl·lics. Aquest aparell conté bateries no recarregables. Aquestes bateries no s'han de recarregar. No s'han de ba-

rrejar diferents tipus de bateries o bateries noves i usades. Les bateries s'han d'inserir amb la polaritat correcta. Les bateries esgotades s'han de treure de l'aparell i eliminar-les de manera segura. Si l'aparell s'ha d'emmagatzemar sense utilitzar durant un llarg període, s'han de treure les bateries. No utilitzeu bateries modificades o danyades.

ADVERTIMENT: Mantenir fora de l'abast dels nens. La deglució pot provocar cremades químiques, perforació de teixits tous i la mort. Es poden produir cremades greus dins de les 2 hores posteriors a la ingestió. Busqueu atenció mèdica immediatament.

INFORMACIÓ IMPORTANT

Aquest aparell està pensat exclusivament per a la ventilació d'habitacions d'ús domèstic. No l'utilitzeu amb d'altres finalitats. Qualsevol altre ús s'ha de considerar indegut i perillós. El fabricant no es fa responsable de cap dany derivat d'un ús indegut, incorrecte i irresponsable i/o de reparacions realitzades per tècnics no qualificats. No introduïu els dits ni cap altre objecte a través de la reixeta protectora del ventilador. L'aparell s'ha de mantenir fora de l'abast dels nens. No utilitzeu l'aparell si no funciona correctament o si sembla que està fet malbé. En cas de dubte, porteu-lo a un tècnic professional i qualificat. No moveu l'aparell mentre estigui encès. Quan no s'estigui utilitzant l'aparell, desendolieu-lo de l'alimentació general. No toqueu l'aparell amb les mans ni els peus molls. No arrossegueu l'aparell pel cable per moure'l. No estireu el cable ni el propi aparell per desendollar-lo. Per netejar l'aparell, seguiu les instruccions de la secció del manual dedicada a la neteja i el manteniment.

B&B TRENDS S.L. s'eximeix de tota responsabilitat pels danys que es puguin produir a persones, animals o objectes per l'incompliment d'aquests advertiments.

INSTAL·LACIÓ DE PILES AL COMANDAMENT A DISTÀNCIA

Introduïu 2 piles AAA (no incloses) a la part posterior del comandament a distància. Les funcions del comandament a distància són les mateixes que les del tauler de control de l'aparell. El comandament a distància ha d'apuntar cap al receptor de l'aparell per funcionar. No barregeu bateries noves i velles. Si us plau, traieu la bateria durant molt de temps sense utilitzar-la.

Nota: Seguiu les instruccions d'eliminació de la pila que surten al seu embalatge, o poseu-vos en contacte amb les autoritats locals per eliminar les piles de manera segura.

INSTAL·LACIÓ

1. Després de desembalar, inspeccioneu l'aparell per detectar signes de danys. Si no esteu segur de la seva integritat, no utilitzeu l'aparell i busqueu ajuda d'un professional qualificat. Mantingueu tots els materials d'embalatge (bosses de plàstic, escuma de poliestirè, claus, etc.) fora de l'abast dels nens, ja que suposen possibles perills per a la seguretat.
2. Abans de connectar l'aparell, comproveu que els valors de tensió indicats a la placa de característiques corresponguin als de la xarxa elèctrica. Si l'endoll és incompatible amb la presa de corrent, feu que un electricista qualificat professionalment substitueixi la presa per una de tipus adequat. L'electricista també ha de confirmar que el cablejat és adequat per a la càrrega recomanada. Si l'ús d'adaptadors o cables d'extensió és inevitable, assegureu-vos que compleixin els estàndards de seguretat i tinguin una capacitat de corrent (amperes) no inferior al requisit màxim de l'aparell.
3. La presa d'alimentació ha de ser fàcilment accessible per permetre la desconexió ràpida de l'endoll en cas d'emergència.
4. No col·loqueu l'aparell a prop d'aigüeres o altres recipients de líquids, mantenint una distància mínima de 2 metres, per evitar el risc que caigui a l'aigua.
5. Mantingueu el ventilador allunyat de teixits (com ara cortines) o materials inestables que puguin bloquejar la reixa d'entrada d'aire. Assegureu-vos que la zona frontal romangui lliure de pols o altres materials solts que puguin obstruir el flux d'aire.
6. Assegureu-vos que el cable d'alimentació no entri en contacte amb superfícies rugoses, calentes o en moviment i que no estigui torçat ni embolicat al voltant de l'aparell.
7. Col·loqueu l'aparell sobre una superfície o taula horitzontal, plana i estable. No col·loqueu l'aparell sobre una superfície inclinada, ja que es pot bolcar.
8. En cas de d'avaría o mal rendiment, apagueu el ventilador i busqueu ajuda d'un professional qualificat.

FUNCIONAMENT

1. Endol·leu el ventilador a la xarxa elèctrica domèstica per posar el producte en espera. El llum indicador d'alimentació s'encendrà.
2. Premeu el botó d'engegada per encendre l'aparell i començarà a funcionar a la velocitat predeterminada 3.
3. Premeu el botó de velocitat repetidament per canviar la velocitat del vent entre 6 velocitats diferents. El llum indicador led mostrarà la velocitat del vent corresponent:
 - a. Velocitat 1: premeu el botó de velocitat repetidament fins que el llum indicador de vent mostri 1.
 - b. Velocitat 2: premeu el botó de velocitat repetidament fins que el llum indicador de vent mostri 2.
 - c. Velocitat 3: premeu el botó de velocitat repetidament fins que el llum indicador de vent mostri 3.
 - d. Velocitat 4: premeu el botó de velocitat repetidament fins que el llum indicador de vent mostri 1 i 3.

e. Velocitat 5: premeu el botó de velocitat repetidament fins que el llum indicador de vent mostri 2 i 3.

f. Velocitat 6: premeu el botó de velocitat repetidament fins que el llum indicadora de vent mostri 1, 2 i 3.

4. Premeu el botó d'oscil·lació per oscil·lar el ventilador horitzontalment i el símbol relacionat s'il·luminarà. Premeu de nou per canviar l'oscil·lació horitzontal a la funció d'oscil·lació vertical. Premeu de nou per fer oscil·lar el ventilador cap amunt, cap avall, cap a l'esquerra i cap a la dreta simultàniament. Torneu-lo a prémer per aturar la funció de rotació; el símbol relacionat s'apagarà. Mentre utilitzeu el comandament a distància, podeu trobar un botó per a l'oscil·lació horitzontal i un altre per a l'oscil·lació vertical.

5. Premeu el botó del temporitzador per seleccionar el temporitzador de 0,5h a 7,5h. El llum indicador led mostrarà l'hora establerta corresponent. El ventilador s'aturarà automàticament un cop expirat el temps establert.

NETEJA I MANTENIMENT

Advertència: abans de realitzar operacions de neteja periòdiques, desendol·leu el dispositiu.

- Per netejar l'aparell, utilitzeu un drap suau i lleugerament humit. No utilitzeu productes abrasius o corrosius.
- No submergeu cap part del ventilador en aigua ni en cap altre líquid. Si això passa accidentalment, en cap cas s'han de posar les mans al líquid. Desendol·leu l'aparell immediatament. A continuació, assequeu l'aparell amb cura i comproveu que totes les parts elèctriques estiguin eixutes. En cas de dubte, consulteu a un tècnic professional i qualificat.
- És fonamental que els orificis d'entrada i sortida d'aire estiguin lliures de pols i fibres.
- En cas de llargs períodes de no emprar-lo, deseu el ventilador tot protegint-lo de la pols i la humitat. Us recomanem que empreu l'embalatge original.

ELIMINACIÓ DEL PRODUCTE



Aquest producte compleix amb la Directiva Europea 2012/19/UE sobre residus d'aparells elèctrics i electrònics, coneguts com a RAEE, que estableix el marc legal aplicable a la Unió Europea pel que fa a l'eliminació i el reciclatge d'aparells elèctrics i electrònics. No llenceu aquest producte a les escombraries. Porteu-lo a la planta de tractament de residus d'aparells elèctrics i electrònics més proper. El producte pot contenir piles o bateries. Retireu-les abans de llençar el producte i dipositeu-les als contenidors especials autoritzats amb aquesta finalitat.



El producte pot contenir piles o bateries. Tragueu-les abans de llençar el producte i llenceu-les als contenidors especials homologats a aquest efecte.

| Descripció | Símbol | Valor | Unitat |
|---|---------------|--|-------------------------|
| Cabal màxim del ventilador | F | 26,06 | m ³ /min |
| Entrada d'alimentació del ventilador | P | 29,28 | W |
| Valor de servei | SV | 0,89 | (m ³ /min)/W |
| Consum d'energia en espera | PSB | 0,22 | W |
| Nivell de soroll del ventilador | LWA | 58,6 | dB(A) |
| Velocitat màxima de l'aire | C | 3,5 | metres/s |
| Consum elèctric estacional | Q | 9,62 | kWh/a |
| Estàndard de mesura del valor de servei | | EN IEC 60879:2019 – Ventiladors i reguladors de confort per a usos domèstics i similars – Mètodes per mesurar el rendiment | |

ITALIANO

GRAZIE PER AVER SCELTO UFESA. CI AUGURIAMO CHE IL PRODOTTO VI SODDISFI E SIA DI VOSTRO GRADIMENTO.

AVVERTENZA

LEGGERE ATTENTAMENTE LE ISTRUZIONI PER L'USO PRIMA DI UTILIZZARE IL PRODOTTO. CONSERVARLE IN LUOGO SICURO PER FUTURA CONSULTAZIONE.

DESCRIZIONE

1. Griglia anteriore
2. Pannello di controllo
3. Pale
4. Base
5. Maniglia
6. Cavo di alimentazione

PANNELLO DI CONTROLLO

- a. Spia luminosa di alimentazione
- b. Pulsante di accensione
- c. Pulsante di velocità
- d. Spia luminosa della velocità del vento
- e. Pulsante di timer
- f. Spia luminosa del timer
- g. Pulsante di oscillazione
- h. Spia luminosa di oscillazione

TELECOMANDO

- i. Pulsante di accensione
- j. Pulsante di oscillazione orizzontale
- k. Pulsante di oscillazione verticale
- l. Pulsante di timer
- m. Pulsante di velocità

ISTRUZIONI DI SICUREZZA

È consentito l'utilizzo del presente dispositivo da parte di bambini di età superiore a 8 anni e di persone con capacità fisiche, sensoriali o mentali ridotte.

tte o con scarse esperienza e conoscenza, a condizione che sia loro fornita adeguata supervisione e istruzioni riguardo l'utilizzo sicuro del dispositivo e che ne abbiano compreso i pericoli correlati. È vietato l'utilizzo ludico dell'apparecchio da parte dei bambini. Pulizia e manutenzione del prodotto non devono essere effettuate da bambini privi di supervisione. Se il cavo di alimentazione è danneggiato, deve essere sostituito dal produttore, dal servizio di assistenza o da persone altrettanto qualificate al fine di evitare pericoli. È necessario scollegare l'apparecchio prima di assemblarlo, smontarlo e pulirlo. Il dispositivo è progettato per un utilizzo a un'altitudine massima di 2.000 m sul livello del mare. Prima di rimuovere la protezione, assicurarsi che il ventilatore sia spento e il cavo di alimentazione staccato dalla rete elettrica.

AVVERTENZA! I sacchetti di plastica possono essere pericolosi. Per evitare pericoli, tenere i sacchetti di plastica lontano dalla portata di neonati e bambini. Per evitare un surriscaldamento, non coprire il radiatore. Non permettere ai bambini di giocare con i materiali di imballaggio. Pericolo di soffocamento!

Non esporre l'apparecchio o la batteria a temperature eccessive. Prestare attenzione al rischio di cortocircuito dei terminali dell'apparecchio a batteria o della batteria da parte di oggetti metallici.

Questo apparecchio contiene batterie non ricaricabili che non devono essere ricaricate. Non è consentito mescolare tipi diversi di batterie o batterie nuove e usate. Le batterie devono essere inserite con la corretta polarità. Le batterie esauste devono essere rimosse dall'apparecchio e smaltite in modo sicuro. Se l'apparecchio rimane inutilizzato per un lungo periodo, le batterie devono essere rimosse. Non utilizzare batterie modificate o danneggiate.

AVVERTENZA: Tenere fuori dalla portata dei bambini. L'ingestione può provocare ustioni chimiche, perforazione dei tessuti molli e morte. Possono verificarsi gravi ustioni entro 2 ore dall'ingestione. Rivolgersi immediatamente a un medico.

INFORMAZIONI IMPORTANTI

Il presente apparecchio è destinato esclusivamente all'uso domestico per la ventilazione delle stanze. Non utilizzarlo per altri scopi. Qualsiasi altro utilizzo è da considerarsi improprio o pericoloso. Il produttore non è responsabile per alcun danno derivante da un uso improprio, scorretto e irresponsabile e/o per riparazioni effettuate da personale tecnico non qualificato. Non inserire le dita o qualsiasi altro oggetto nella griglia di protezione del ventilatore. L'apparecchio deve essere tenuto fuori dalla portata dei bambini. Non utilizzare l'apparecchio se non funziona correttamente o se sembra danneggiato. In caso di dubbio, rivolgersi a un tecnico professionista e qualificato. Non spostare l'apparecchio quando è in funzione. Quando l'apparecchio non è utilizzato, rimuovere la spina dalla presa di corrente. Non toccare l'apparecchio con mani o piedi bagnati. Non tirare il cavo dell'apparecchio per spostarlo. Non tirare il cavo o l'apparecchio stesso per rimuovere la spina dalla presa di corrente. Per la pulizia dell'apparecchio, seguire le istruzioni del manuale nella sezione dedicata alla pulizia e manutenzione.

B&B TRENDS SL. declina ogni responsabilità per danni che possono verificarsi a persone, animali o cose per la mancata osservanza di queste avvertenze.

INSTALLAZIONE DELLA BATTERIA DEL TELECOMANDO

Inserire 2 batterie AAA (non incluse) nella parte posteriore del telecomando. Le funzioni del telecomando sono le stesse del pannello di controllo dell'apparecchio. Il telecomando deve essere puntato verso il ricevitore dell'apparecchio per funzionare. Non mischiare batterie nuove e vecchie. Si prega di togliere la batteria in caso di inutilizzo per lungo tempo.

Nota: Seguire le istruzioni per lo smaltimento delle batterie riportate sulla rispettiva confezione o contattare le autorità locali su come smaltire le batterie in sicurezza.

INSTALLAZIONE

1. Dopo aver disimballato, ispezionare l'apparecchio per verificare la presenza di eventuali segni di danneggiamento. In caso di dubbi sulla sua integrità, non utilizzare l'apparecchio e rivolgersi a un professionista qualificato. Tenere tutti i materiali di imballaggio (sacchetti di plastica, polistirolo espanso, chiodi, ecc.) fuori dalla portata dei bambini, poiché rappresentano potenziali rischi per la sicurezza.

2. Prima di collegare l'apparecchio, verificare che i valori di tensione indicati sulla targhetta corrispondano a quelli della rete elettrica. Se la spina non è compatibile con la presa, far sostituire la presa da un elettricista qualificato con una di tipo adatto. L'elettricista deve inoltre confermare che il cablaggio sia appropriato per il carico consigliato. Se l'uso di adattatori o prolunghie è inevitabile, assicurarsi che soddisfino gli standard di sicurezza e abbiano una capacità di corrente (ampere) non inferiore al requisito massimo dell'apparecchio.

3. La presa di corrente deve essere facilmente accessibile per consentire un rapido scollegamento della spina in caso di emergenza.

4. Non collocare l'apparecchio vicino a lavandini o altri contenitori di liquidi, mantenendo una distanza minima di 2 metri, per evitare il rischio di caduta in acqua.

5. Tenere la ventola lontana da tessuti (come tende) o materiali instabili che potrebbero ostruire la griglia di aspirazione dell'aria. Assicurarsi che l'area anteriore rimanga libera da polvere o altri materiali sciolti che potrebbero ostruire il flusso d'aria.

6. Assicurarsi che il cavo di alimentazione non entri in contatto con superfici ruvide, calde o in movimento e che non sia attorcigliato o avvolto attorno all'apparecchio.

7. Collocare l'apparecchio su una superficie o un tavolo orizzontale, piatto e stabile. Non collocare l'apparecchio su una superficie inclinata, perché potrebbe ribaltarsi.

8. In caso di malfunzionamento o cattivo funzionamento, spegnere la ventola e chiedere assistenza ad un professionista qualificato.

FUNZIONAMENTO

1. Collegare il ventilatore a una presa elettrica domestica standard per avviare il prodotto in modalità standby. La spia luminosa di alimentazione si accende.

2. Premere il pulsante di accensione per accendere l'apparecchio, che inizierà a funzionare alla velocità predefinita 3.

3. Premere ripetutamente il pulsante della velocità per modificare la velocità del vento tra 6 diverse velocità. La spia luminosa a LED visualizzerà la velocità del vento corrispondente:

a. Velocità 1: premere ripetutamente il pulsante di velocità fino a quando la spia lumi-

nosa del vento non visualizza 1.

b. Velocità 2: premere ripetutamente il pulsante di velocità fino a quando la spia luminosa del vento non visualizza 2.

c. Velocità 3: premere ripetutamente il pulsante di velocità fino a quando la spia luminosa del vento non visualizza 3.

d. Velocità 4: premere ripetutamente il pulsante di velocità fino a quando la spia luminosa del vento non visualizza 1 e 3.

e. Velocità 5: premere ripetutamente il pulsante di velocità fino a quando la spia luminosa del vento non visualizza 2 e 3.

f. Velocità 6: premere ripetutamente il pulsante di velocità fino a quando la spia luminosa del vento non visualizza 1, 2 e 3.

4. Premendo il pulsante di oscillazione, il ventilatore oscilla orizzontalmente e il relativo simbolo si accende. Premerlo di nuovo per passare dalla funzione di oscillazione orizzontale a quella di oscillazione verticale. Premere nuovamente per far oscillare la ventola verso l'alto, verso il basso, verso sinistra e verso destra contemporaneamente. Premere nuovamente per arrestare la funzione di oscillazione e il corrispondente simbolo si spegnerà. Utilizzando il telecomando, è possibile trovare un pulsante per l'oscillazione orizzontale e un altro per l'oscillazione verticale.

5. Premere il pulsante di timer per selezionare il timer da 0,5h a 7,5h. La spia luminosa a LED visualizzerà il tempo impostato corrispondente. Il ventilatore si arresta automaticamente allo scadere del tempo impostato.

PULIZIA E MANUTENZIONE

Attenzione: prima di eseguire le normali operazioni di pulizia, staccare la spina dalla rete elettrica.

- Per pulire l'apparecchio, utilizzare un panno morbido leggermente umido. Non utilizzare prodotti abrasivi o corrosivi.
- Non immergere nessuna parte del ventilatore in acqua o qualsiasi altro liquido. Se ciò dovesse accidentalmente accadere, non bisogna in nessun caso immergere le mani nel liquido. Scollegare immediatamente la spina dalla presa di corrente. Asciugare quindi con cura l'apparecchio e verificare che tutte le parti elettriche siano asciutte. In caso di dubbio, rivolgersi a un tecnico professionista e qualificato.
- È fondamentale che i fori di ventilazione del motore siano liberi da polvere e fibre.
- In caso di lunghi periodi di non utilizzo del ventilatore, proteggerlo dalla polvere e dall'umidità. Si consiglia di utilizzare la confezione originale.

SMALTIMENTO DEL PRODOTTO



Questo prodotto è conforme alla Direttiva Europea 2012/19/UE sui rifiuti di apparecchiature elettriche ed elettroniche, noti come RAEE, che fornisce il quadro giuridico applicabile nell'Unione Europea per lo smaltimento e il riciclo di apparecchiature elettriche ed elettroniche. Non gettare questo prodotto con i rifiuti ordinari. Portarlo al centro di trattamento di rifiuti elettrici ed elettronici più vicino. Il prodotto può contenere batterie. Rimuoverle prima di smaltire il prodotto e conferire in idonei contenitori.



Il prodotto può contenere delle pile o batterie. Rimuoverle prima di smaltire il prodotto e smaltirle in idonei contenitori adatti a questo scopo.

| Descrizione | Simbolo | Valore | Unità |
|--|----------------|---|--------------|
| Velocità massima del ventilatore | F | 26,06 | m3/min |
| Potenza assorbita dal ventilatore | P | 29,28 | W |
| Valore di servizio | SV | 0,89 | (m3/min)/W |
| Consumo energetico in standby | PSB | 0,22 | W |
| Livello di potenza sonora delle ventole | LWA | 58,6 | dB(A) |
| Velocità massima dell'aria | C | 3,5 | metri/sec |
| Consumo di elettricità stagionale | Q | 9,62 | kWh/a |
| Standard di misurazione per valore di servizio | | EN IEC 60879:2019 – Ventilatori comfort e regolatori per uso domestico e similare – Metodi di misurazione delle prestazioni | |

VIELEN DANK, DASS SIE SICH FÜR UFESA ENTSCIEDEN HABEN. WIR HOFFEN,
DASS DAS PRODUKT ZU IHRER ZUFRIEDENHEIT FUNKTIONIERT.

WARNUNG

BITTE LESEN SIE DIE GEBRAUCHSANWEISUNG VOR DER VERWENDUNG DES PRODUKTS SORGFÄLTIG DURCH. BEWAHREN SIE DIESE AN EINEM SICHEREN ORT ZUR SPÄTEREN VERWENDUNG AUF.

BESCHREIBUNG

1. Frontgitter
2. Bedienfeld
3. Ventilatorblätter
4. Unterteil
5. Griff
6. Stromkabel

BEDIENFELD

- a. Betriebsanzeigeleuchte
- b. Einschalttaste
- c. Geschwindigkeitstaste
- d. Windgeschwindigkeitsanzeige
- e. Timer-Taste
- f. Timer-Anzeige
- g. Schwing-Knopf
- h. Oszillationsanzeige

FERNBEDIENUNG

- i. Einschalttaste
- j. Taste für horizontale Oszillation
- k. Taste für vertikale Oszillation
- l. Timer-Taste
- m. Geschwindigkeitstaste

SICHERHEITSHINWEISE

Dieses Gerät kann von Kindern ab 8 Jahren sowie von Personen mit verringerten physischen, sensorischen oder geistigen Fähigkeiten oder Mangel an Erfahrung und Wissen benutzt werden, wenn

sie beaufsichtigt oder bezüglich des sicheren Gebrauchs des Geräts unterwiesen wurden und die daraus resultierenden Gefahren verstehen. Kinder dürfen nicht mit dem Gerät spielen. Reinigung und Wartung dürfen von Kindern nur unter Aufsicht durchgeführt werden. Wenn das Netzkabel beschädigt ist, muss es vom Hersteller, seinem Servicevertreter oder ähnlich qualifizierten Personen ersetzt werden, um eine Gefährdung zu vermeiden. Das Gerät muss vor Montage, Demontage und Reinigung vom Netz getrennt werden. Dieses Gerät ist für den Einsatz in einer maximalen Höhe von 2000 m über dem Meeresspiegel ausgelegt. Vergewissern Sie sich, dass den Ventilator vom Stromnetz getrennt ist, bevor Sie die Schutzvorrichtung entfernen.

WARNUNG! Plastiktüten können gefährlich sein. Um Gefahren zu vermeiden, halten Sie Plastiktüten von Babys und Kindern fern. Um eine Überhitzung zu vermeiden, decken Sie die Heizung nicht ab. Lassen Sie Kinder nicht mit Verpackungsmaterial spielen. Erstickungsgefahr!

Setzen Sie das Gerät oder die Batterie keinen übermäßigen Temperaturen aus. Seien Sie sich der Gefahr bewusst, dass die Pole des batteriebetriebenen Geräts oder der Batterie durch Metallgegenstände kurzgeschlossen werden können. Dieses Gerät enthält nicht wiederaufladbare Bat-

terien; diese Batterien dürfen nicht wieder aufgeladen werden. Verschiedene Batterietypen oder neue und gebrauchte Batterien dürfen nicht gemischt werden. Die Batterien müssen mit der richtigen Polarität eingesetzt werden. Erschöpfte Batterien sind aus dem Gerät zu entfernen und sicher zu entsorgen. Wenn das Gerät über einen längeren Zeitraum unbenutzt gelagert wird, sollten die Batterien entfernt werden. Verwenden Sie keine modifizierten oder beschädigten Batterien. **WARNUNG:** Außerhalb der Reichweite von Kindern aufbewahren. Verschlucken kann zu Verätzungen, Perforation von Weichteilen und Tod führen. Schwere Verbrennungen können innerhalb von 2 Stunden nach Verschlucken auftreten. Suchen Sie sofort einen Arzt auf.

WICHTIGE INFORMATIONEN

Dieses Gerät ist ausschließlich zur Belüftung von Wohnräumen bestimmt. Verwenden Sie es nicht für andere Zwecke. Jede andere Verwendung ist als unsachgemäß und gefährlich zu betrachten. Der Hersteller haftet nicht für Schäden, die durch unsachgemäßen, falschen und unverantwortlichen Gebrauch entstehen und/oder für Reparaturen durch unqualifiziertes Personal. Stecken Sie Ihre Finger oder andere Gegenstände nicht durch das Schutzgitter des Lüfters. Bewahren Sie das Gerät außerhalb der Reichweite von Kindern auf. Verwenden Sie das Gerät nicht, wenn es nicht richtig funktioniert oder beschädigt zu sein scheint. Bringen Sie es im Zweifelsfall zu einem professionellen, qualifizierten Techniker. Bewegen Sie das Gerät nicht, während es in Betrieb ist. Wenn das Gerät nicht benutzt wird, ziehen Sie den Stecker aus der Steckdose. Berühren Sie das Gerät nicht mit nassen Händen oder Füßen. Bewegen Sie das Gerät nicht durch Ziehen am Kabel. Ziehen Sie nicht am Kabel oder am Gerät selbst, um den Stecker aus der Steckdose zu ziehen. Befolgen Sie zur Reinigung des Geräts die Anweisungen im Abschnitt Reinigung und Wartung des Handbuchs.

B&B TRENDS SL. übernimmt keine Haftung für Schäden an Personen, Tieren oder Gegenständen, die durch die Nichtbeachtung dieser Warnhinweise entstehen.

EINBAU DER FERNBEDIENUNGSBATTERIE

Legen Sie 2xAAA-Batterien (nicht im Lieferumfang enthalten) in die Rückseite der Fernbedienung ein. Die Funktionen der Fernbedienung entsprechen denen des Bedienfelds am Gerät. Die Fernbedienung muss auf den Empfänger am Gerät gerichtet sein, damit sie funktioniert. Mischen Sie nicht neue und alte Batterien. Bitte nehmen Sie die Batterie heraus, wenn Sie sie längere Zeit nicht benutzen.

Hinweis: Bitte beachten Sie die Hinweise zur Batterieentsorgung auf der Batterieverpackung oder wenden Sie sich an Ihre örtlichen Behörden, um die Batterien sicher zu entsorgen.

INSTALLATION

1. Überprüfen Sie das Gerät nach dem Auspacken auf Anzeichen von Beschädigungen. Wenn Sie sich über die Unversehrtheit nicht sicher sind, verwenden Sie das Gerät nicht und wenden Sie sich an einen qualifizierten Fachmann. Bewahren Sie alle Verpackungsmaterialien (Plastiktüten, Styroporschäum, Nägel usw.) außerhalb der Reichweite von Kindern auf, da sie ein potenzielles Sicherheitsrisiko darstellen.

2. Überprüfen Sie vor dem Anschluss des Geräts, ob die auf dem Typenschild angegebenen Spannungswerte mit denen des Stromnetzes übereinstimmen. Wenn der Stecker nicht mit der Steckdose kompatibel ist, lassen Sie die Steckdose von einem professionell qualifizierten Elektriker durch eine geeignete Steckdose ersetzen. Der Elektriker sollte auch bestätigen, dass die Verkabelung für die empfohlene Last geeignet ist. Wenn die Verwendung von Adaptern oder Verlängerungskabeln unvermeidlich ist, stellen Sie sicher, dass diese den Sicherheitsstandards entsprechen und eine Stromkapazität (Ampere) haben, die nicht unter der maximalen Anforderung des Geräts liegt.

3. Die Steckdose muss leicht zugänglich sein, um im Notfall ein schnelles Abziehen des Steckers zu ermöglichen.

4. Stellen Sie das Gerät nicht in der Nähe von Waschbecken oder anderen Behältern mit Flüssigkeiten auf und halten Sie einen Mindestabstand von 2 Metern ein, um die Gefahr zu vermeiden, dass es ins Wasser fällt.

5. Halten Sie den Lüfter von Stoffen (z. B. Vorhängen) oder instabilen Materialien fern, die das Lufteinlassgitter blockieren könnten. Stellen Sie sicher, dass der vordere Bereich frei von Staub oder anderen losen Materialien ist, die den Luftstrom behindern könnten.

6. Stellen Sie sicher, dass das Netzkabel nicht mit rauen, heißen oder beweglichen Oberflächen in Berührung kommt und nicht verdreht oder um das Gerät gewickelt wird.

7. Stellen Sie das Gerät auf eine horizontale, ebene und stabile Oberfläche oder einen Tisch. Stellen Sie es nicht auf eine schräge Fläche, da es umkippen kann.

8. Schalten Sie im Falle einer Fehlfunktion oder eines schlechten Betriebs den Lüfter aus und wenden Sie sich an einen qualifizierten Fachmann.

BEDIENUNG

1. Stecken Sie den Ventilator in eine normale Haushaltssteckdose, um das Gerät in den Standby-Modus zu versetzen. Die Betriebsanzeigeleuchte leuchtet auf.

2. Drücken Sie die Einschalttaste, um das Gerät einzuschalten, und es beginnt mit der Standardgeschwindigkeit 3 zu laufen.

3. Drücken Sie die Geschwindigkeitstaste wiederholt, um die Windgeschwindigkeit

zwischen 6 verschiedenen Geschwindigkeiten zu ändern. Die LED-Anzeigeleuchte zeigt die entsprechende Windgeschwindigkeit an:

- a. Geschwindigkeit 1: Drücken Sie die Geschwindigkeitstaste wiederholt, bis die Windanzeige 1 anzeigt.
 - b. Geschwindigkeit 2: Drücken Sie die Geschwindigkeitstaste wiederholt, bis die Windanzeige 2 anzeigt.
 - c. Geschwindigkeit 3: Drücken Sie die Geschwindigkeitstaste wiederholt, bis die Windanzeige 3 anzeigt.
 - d. Geschwindigkeit 4: Drücken Sie die Geschwindigkeitstaste wiederholt, bis die Windanzeige 1 und 3 anzeigt.
 - e. Geschwindigkeit 5: Drücken Sie die Geschwindigkeitstaste wiederholt, bis die Windanzeige 2 und 3 anzeigt.
 - f. Geschwindigkeit 6: Drücken Sie die Geschwindigkeitstaste wiederholt, bis die Windanzeige 1, 2 und 3 anzeigt.
4. Drücken Sie die Oszillationstaste, um den Ventilator horizontal in Schwingung zu versetzen, und das entsprechende Symbol leuchtet auf. Drücken Sie die Taste erneut, um von der horizontalen zur vertikalen Oszillationsfunktion zu wechseln. Drücken Sie die Taste erneut, um das Gebläse gleichzeitig nach oben, unten, links und rechts schwingen zu lassen. Drücken Sie die Taste erneut, um die Oszillationsfunktion zu beenden, und das entsprechende Symbol erlischt. Bei der Verwendung der Fernbedienung finden Sie eine Taste für die horizontale Oszillation und eine weitere Taste für die vertikale Oszillation.
5. Drücken Sie die Timer-Taste, um den Timer von 0,5h bis 7,5h zu wählen. Die LED-Anzeige zeigt die eingestellte Zeit an. Der Ventilator schaltet sich nach Ablauf der eingestellten Zeit automatisch ab.

REINIGUNG UND WARTUNG

Warnhinweis: Ziehen Sie den Netzstecker aus der Steckdose, bevor Sie jegliche Reinigungsarbeiten durchführen.

- Verwenden Sie zur Reinigung des Geräts ein weiches, leicht feuchtes Tuch. Verwenden Sie keine scheuernden oder ätzenden Produkte.
- Tauchen Sie keine Teile des Lüfters in Wasser oder andere Flüssigkeiten ein. Sollte dies versehentlich geschehen, dürfen unter keinen Umständen die Hände in die Flüssigkeit gesteckt werden. Ziehen Sie sofort den Stecker aus der Steckdose. Trocknen Sie das Gerät anschließend sorgfältig ab und prüfen Sie, ob alle elektrischen Teile trocken sind. Wenden Sie sich im Zweifelsfall an einen professionellen, qualifizierten Techniker.
- Es ist wichtig, dass die Luftein- und -austrittsöffnungen frei von Staub und Fasern sind.
- Lagern Sie den Lüfter bei längerer Nichtbenutzung staub- und feuchtigkeitsgeschützt. Wir empfehlen, die Originalverpackung zu verwenden.

ENTSORGUNG DES GERÄTS



Dieses Gerät entspricht der europäischen Richtlinie 2012/19/EU über Elektro- und Elektronik-Altgeräte, bekannt als WEEE, die den in der Europäischen Union geltenden gesetzlichen Rahmen für die Entsorgung und Wiederverwendung von elektrischen und elektronischen Geräten festlegt. Entsorgen Sie dieses Produkt nicht im Mülleimer. Bringen Sie es zum nächsten Aufbereitungszentrum für elektrische und elektronische Abfälle. Das Gerät kann Batterien enthalten. Vor der Entsorgung des Geräts müssen diese entnommen und in einem dafür zugelassenen Spezialcontainer entsorgt werden.



Das Gerät kann Batterien enthalten. Vor der Entsorgung des Geräts müssen diese entnommen und in einem dafür zugelassenen Spezialbehälter entsorgt werden.

| Beschreibung | Symbol | Wert | Einheit |
|------------------------------------|---------------|---|-------------------------|
| Maximaler Volumenstrom des Lüfters | F | 26,06 | m ³ /min |
| Lüftermotorleistung | P | 29,28 | W |
| Servicewert | SV | 0,89 | (m ³ /min)/W |
| Standby-Stromverbrauch | PSB | 0,22 | W |
| Schallpegel des Lüfters | LWA | 58,6 | dB(A) |
| Maximale Luftgeschwindigkeit | C | 3,5 | m/s |
| Saisonaler Stromverbrauch | Q | 9,62 | kWh/a |
| Messstandard für den Servicewert | | EN IEC 60879:2019 – Komfortventilatoren und -regler für den Haushalt und ähnliche Zwecke - Verfahren zur Leistungsmessung | |

БЪЛГАРСКИ

БЛАГОДАРИМ ВИ, ЧЕ ИЗБРАХТЕ UFESA. НАДЯВАМЕ СЕ ТОЗИ ПРОДУКТ
ДА ВИ Е ПОЛЕЗЕН И УДОБЕН ЗА РАБОТА.

ПРЕДУПРЕЖДЕНИЕ

МОЛЯ, ПРОЧЕТЕТЕ ВНИМАТЕЛНО ИНСТРУКЦИИТЕ ЗА УПОТРЕБА, ПРЕДИ ДА
ИЗПОЛЗВАТЕ ПРОДУКТА. СЪХРАНЯВАЙТЕ ГИ НА БЕЗОПАСНО МЯСТО ЗА БЪДЕЩА
СПРАВКА.

ОПИСАНИЕ

1. Предна решетка
2. Контролен панел
3. Ножчета
4. Основа
5. Дръжка
6. Захранващ кабел

КОНТРОЛЕН ПАНЕЛ

- a. Светлинен индикатор за захранване
- b. Бутон за включване
- c. Бутон за скорост
- d. Светлинен индикатор за скоростта на вятъра
- e. Бутон на таймера
- f. Светлинен индикатор за таймера
- g. Бутон за трептене
- h. Светлинен индикатор за осцилация

ДИСТАНЦИОННО УПРАВЛЕНИЕ

- i. Бутон за включване
- j. Бутон за хоризонтално трептене
- k. Бутон за вертикално трептене
- l. Бутон на таймера
- m. Бутон за скорост

ИНСТРУКЦИИ ЗА БЕЗОПАСНОСТ

Този уред може да се използва от деца на
възраст от 8 години и нагоре, както и от
лица с намалени физически, сензорни или

умствени способности или с липса на опит и познания, ако са под надзор или са получили инструкции относно използването на уреда по безопасен начин и разбират съществуващите опасности. Децата не трябва да си играят с уреда. Почистването и поддръжката не трябва да се извършват от деца без надзор. Ако хранящият кабел е повреден, той трябва да бъде заменен от производителя, неговия сервизен представител или лица с подобна квалификация, за да се избегне опасност. Необходимо е да изключите уреда преди да го сглобите, разглобите и почистите. Този уред е проектиран за употреба при максимална надморска височина до 2000 м. Уверете се, че вентилаторът е изключен от електрическата мрежа, преди да свалите предпазителя.

ПРЕДУПРЕЖДЕНИЕ! Найлоновите торбички могат да бъдат опасни. За да избегнете опасност, дръжте найлоновите торбички далеч от бебета и деца. За да избегнете прегряване, не покривайте нагревателя. Не позволявайте на децата да си играят с опаковъчни материали. Опасност от задушаване!

Не излагайте уреда или батерията на прекомерни температури. Имайте предвид риска от късо съединение на изходите на уреда или батерията, работещи с батерии,

от метални предмети. Този уред съдържа батерии, които не могат да се презареждат; тези батерии не трябва да се презареждат. Не трябва да се смесват различни видове батерии или нови и употребявани батерии. Батериите трябва да се поставят с правилната полярност. Изтощените батерии трябва да се извадят от уреда и да се изхвърлят по безопасен начин. Ако уредът ще се съхранява неизползван за дълъг период от време, батериите трябва да се извадят. Не използвайте модифицирани или повредени батерии.

ПРЕДУПРЕЖДЕНИЕ: Да се съхранява на място, недостъпно за деца. Поглъщането може да доведе до химически изгаряния, перфорация на меки тъкани и смърт. Тежки изгаряния могат да настъпят в рамките на 2 часа след поглъщане. Незабавно потърсете медицинска помощ.

ВАЖНА ИНФОРМАЦИЯ

Този уред е предназначен единствено и само за домашна употреба за вентилация на помещения. Не го използвайте за други цели. Всякаква друга употреба би се считала за неподходяща и опасна. Производителят няма да носи отговорност за каквато и да е повреда в резултат от неподходяща, неправилна и неразумна употреба и/или за ремонтни дейности, извършени от неквалифицирани техници. Не вкарвайте пръсти или каквито и да е други предмети през защитната решетка на вентилатора. Уредът трябва да се държи извън досега на деца. Не използвайте уреда, ако той не работи правилно или ако изглежда повреден. Ако се съмнявате, отнесете го на професионален, квалифициран техник. Не местете уреда докато работи. Когато уредът не се ползва, отстранете щепсела от контакта на електрическата мрежа. Не докосвайте уреда с мокри ръце или крака. Не влачете уреда за кабела, за да го преместите. Не дърпайте кабела или самия уред, за да отстраните щепсела от контакта на електрическата мрежа. За

да почистите устройството, следвайте инструкциите в раздела от ръководството относно почистване и поддръжка.

B&B TRENDS SL. не носи отговорност за щети, причинени от хора, животни или предмети при неспазването на тези предупреждения.

ИНСТАЛИРАНЕ НА БАТЕРИЯТА НА ДИСТАНЦИОННОТО УПРАВЛЕНИЕ

Поставете батерии 2xAAA (не са включени в комплекта) в задната част на дистанционното управление. Функциите на дистанционното управление са същите като тези на контролния панел на уреда. Дистанционното управление трябва да бъде насочено към приемника на уреда, за да работи. Не смесвайте нови и стари батерии. Моля, извадете батерията, ако дълго време не я използвате.

Забележка: Моля, следвайте инструкциите за изхвърляне на батерии, посочени на опаковката на батерията, или се свържете с местните власти за безопасно изхвърляне на батерии.

МОНТАЖ

1. След разопаковане проверете уреда за признаци на повреда. Ако не сте сигурни в целостта му, не използвайте уреда и потърсете помощ от квалифициран специалист. Съхранявайте всички опаковъчни материали (найлонови торбички, пенополистирол, пирони и др.) на място, недостъпно за деца, тъй като те представляват потенциална опасност за безопасността.
2. Преди да включите уреда, проверете дали стойностите на напрежението, указани на табелката с характеристиките, съответстват на тези на електрическата мрежа. Ако щепселът е несъвместим с контакта, помолете професионално квалифициран електротехник да замени контакта с подходящ тип. Електротехникът също трябва да потвърди, че окабеляването е подходящо за препоръчителния товар. Ако използването на адаптери или удължителни кабели е неизбежно, уверете се, че отговарят на стандартите за безопасност и имат текущ капацитет (ампери) не по-нисък от максималното изискване на уреда.
3. Контактът трябва да е лесно достъпен, за да позволи бързо изключване на щепсела в случай на авария.
4. Не поставяйте уреда близо до мивки или други съдове с течности, като поддържате минимално разстояние от 2 метра, за да предотвратите риска от падане във вода.
5. Дръжте вентилатора далеч от тъкани (като завеси) или нестабилни материали, които могат да блокират решетката за всмукване на въздух. Уверете се, че предната част остава чиста от прах или други насипни материали, които могат да възпрепятстват въздушния поток.
6. Уверете се, че захранващият кабел не влиза в контакт с грапави, горещи или движещи се повърхности и не е усукан или увит около уреда.
7. Поставете уреда върху хоризонтална, равна и стабилна повърхност или маса. Не го поставяйте върху наклонена повърхност, тъй като може да се преобърне.
8. В случай на неизправност или лоша работа, изключете вентилатора и потърсете помощ от квалифициран специалист.

РАБОТА

1. Включете вентилатора в стандартния домашен контакт, за да го поставите в режим на готовност. Светлинен индикатор за захранване ще светне.
2. Натиснете бутона за захранване, за да включите уреда, и той ще започне да работи със стандартната скорост 3.
3. Натиснете многократно бутона за скорост, за да промените скоростта на вятъра между 6 различни скорости. Светодиодният индикатор ще покаже съответната скорост на вятъра:
 - a. Скорост 1: натиснете бутона за скорост многократно, докато индикаторът за вятър покаже 1.
 - b. Скорост 2: натиснете бутона за скорост многократно, докато индикаторът за вятър покаже 2.
 - c. Скорост 3: натиснете бутона за скорост многократно, докато индикаторът за вятър покаже 3.
 - d. Скорост 4: натиснете бутона за скорост многократно, докато светлинният индикатор за вятъра покаже 1 и 3.
 - e. Скорост 5: натиснете бутона за скорост многократно, докато светлинният индикатор за вятъра покаже 2 и 3.
 - f. Скорост 6: натиснете бутона за скорост многократно, докато светлинният индикатор за вятъра покаже 1, 2 и 3.
4. Натиснете бутона за осцилиране, за да осцилирате вентилатора хоризонтално, и съответният символ ще светне. Натиснете го отново, за да промените функцията за хоризонтално на вертикално трептене. Натиснете го отново, за да разклатите вентилатора едновременно нагоре, надолу, наляво и надясно. Натиснете го отново, за да спрете функцията на трептене и съответният символ ще се изключи. Когато използвате дистанционното управление, можете да намерите един бутон за хоризонтална осцилация и друг бутон за вертикална осцилация.
5. Натиснете бутона за таймера, за да изберете таймера от 0,5 до 7,5 ч. Светодиодният индикатор ще покаже съответното зададено време. Вентилаторът ще спре автоматично след изтичане на зададеното време.

ПОЧИСТВАНЕ И ПОДДРЪЖКА

Предупреждение: преди да извършвате редовно почистване, изключете щепсела от електрическата мрежа.

- За да почистите уреда, използвайте мека, леко влажна кърпа. Не използвайте абразивни или корозивни продукти.
- Не потапяйте нито една част от вентилатора във вода или друга течност. Ако това се случи случайно, в никакъв случай не бива да се поставят ръце в течността. Незабавно изключете щепсела от електрическата мрежа. След това внимателно подсушете уреда и проверете дали всички електрически части са сухи. При съмнение се консултирайте с професионален, квалифициран техник.
- От съществено значение е отворите за вход и изход на въздух да са почистени от прах и влакна.
- В случай на дълъг период на неизползване, съхранявайте вентилатора, като го предпазвате от прах и влага. Препоръчваме да използвате оригиналната опаковка.

ИЗХВЪРЛЯНЕ НА ПРОДУКТА



Този продукт е в съответствие с Европейска директива 2012/19/ЕС относно отпадъците от електрическо и електронно оборудване, известна като ОЕЕО, която установява правната рамка, приложима в Европейския съюз, за изхвърлянето и рециклирането на електрически и електронни уреди. Не изхвърляйте този продукт в кошчето за боклук. Отнесете го в най-близката инсталация за третиране на електрически и електронни отпадъци. Продуктът може да съдържа батерии. Отстранете батериите, преди да изхвърлите продукта, и ги изхвърлете в специални контейнери, одобрени за тази цел.



Продуктът може да съдържа батерии. Отстранете ги, преди да изхвърлите продукта, и ги изхвърлете в специални контейнери, одобрени за тази цел.

| Описание | Символ | Стойност | Единица |
|---|--------|---|------------|
| Максимална скорост на струя от вентилатора | F | 26,06 | М3/мин |
| Захранване на вентилатора | P | 29,28 | W |
| Сервизна стойност | SV | 0,89 | (м3/мин)/W |
| Консумация на електроенергия в режим на готовност | PSB | 0,22 | W |
| Ниво на шум от вентилатора | LWA | 58,6 | dB(A) |
| Максимална скорост на въздуха | C | 3,5 | Метри/сек |
| Сезонно потребление на електроенергия | Q | 9,62 | kWh/a |
| Стандарт на измерване на сервизната стойност | | EN IEC 60879:2019 - Комфортни вентилатори и регулатори за битови и подобни цели - Методи за измерване на ефективността | |

التنظيف والصيانة

- تحذير: قبل إجراء عمليات التنظيف الدورية، افصل القابس عن مقبس التيار الكهربائي.
- لتنظيف الجهاز، استخدم قطعة قماش ناعمة ومبللة قليلاً. لا تستخدم المنتجات الكاشطة أو المسببة للتآكل.
- لا تغمر أي جزء من المروحة في الماء أو أي سائل آخر. إذا حدث هذا عن طريق الخطأ، فلا ينبغي تحت أي ظرف من الظروف وضع الأيدي في السائل. افصل القابس على الفور عن مقبس التيار الكهربائي. ثم جفف الجهاز بعناية وتحقق من جفاف جميع الأجزاء الكهربائيّة. في حالة الشك، تحقق من الأمر لدى فني محترف ومؤهل.
- من الضروري أن تكون فتحات مدخل ومخرج الهواء خالية من الغبار والألياف.
- في حالة عدم الاستخدام لفتراتٍ طويلة، قم بتخزين المروحة مما يحميها من الغبار والرطوبة. نوصي باستخدام التعبئة والتغليف الأصلي.

التخلص من المنتج

يتوافق هذا المنتج مع التوجيه الأوروبي ٩١/٢١٠٢ / UE بشأن نفايات المعدات الكهربائيّة والإلكترونية، والمعروفة باسم توجيه النفايات الكهربائيّة والأجهزة الإلكترونيّة EEEW، والتي تحدد الإطار القانوني المعمول به في الاتحاد الأوروبي للتخلص من الأجهزة الكهربائيّة والإلكترونية وإعادة تدويرها. لا ترمي هذا المنتج في سلة المهملات. خذه إلى أقرب محطة لمعالجة النفايات الكهربائيّة والإلكترونية. قد يحتوي الجهاز على بطاريات. يجب إزالتها قبل التخلص من الجهاز وتخلص منها في حاويات خاصة معتمدة لهذا الغرض.



قد يحتوي المنتج على بطاريات. أزلهم قبل التخلص من الجهاز وضعهم منها في حاويات خاصة معتمدة لهذا الغرض.



| الوصف | الرمز | القيمة | الوحدة |
|----------------------------------|-------|---|-----------------------|
| الحد الأقصى لمعدل تدفق المروحة | F | ٦٠,٦٢ | م/٣ دقيقة |
| مدخل طاقة المروحة | P | ٨٢,٩٢ | وات |
| قيمة الخدمة | VS | ٩٨,٠ | (م/٣ دقيقة)/واط |
| استهلاك الطاقة في حالة الاستعداد | BSP | ٢٢,٠ | وات |
| مستوى طاقة صوت المروحة | AWL | ٦,٨٥ | ديسيبل (A) |
| الحد الأقصى لسرعة المروحة | C | ٥,٣ | متر / ثانية |
| الاستهلاك الموسمي للكهرباء | Q | ٢٦,٩ | كيلوواط ساعة / سنوياً |
| معايير القياس لقيمة الخدمة | | CEI NE معيار اللجنة الكهروتقنية الدولية رقم ٩٧٨٠٦ لسنة ٩١٠٢ - مراوح ومنظمات مريحة للأغراض المنزلية وما شابهها - طرق قياس الأداء | |

ملحوظة: يرجى اتباع تعليمات التخلص من البطارية الموجودة على عبوة البطارية، أو اتصل بالسلطات المحلية لديك للتخلص من البطاريات بأمان.

التركيب

١. بعد التفريغ ، افحص الجهاز بحثاً عن أي علامات تلف. إذا لم تكن متأكدًا من سلامته ، فلا تستخدم الجهاز واطلب المساعدة من محترف مؤهل. احتفظ بجميع مواد التعبئة (الأكياس البلاستيكية ، رغوة البوليسترين ، المسامير ، إلخ) بعيداً عن متناول الأطفال ، لأنها تشكل مخاطر محتملة على السلامة.
٢. قبل توصيل الجهاز، تحقق من أن قيم الجهد الموضحة على لوحة البيانات تتوافق مع قيم شبكة الإمداد بالكهرباء. إذا كان القابس غير متوافق مع المنفذ ، فاطلب من كهربائي مؤهل مهنيًا استبدال المنفذ بواحد من النوع المناسب. يجب على الكهربائي أيضًا التأكد من أن الأسلاك مناسبة للحمل الموصى به. إذا كان استخدام المحولات أو أسلاك التمديد أمرًا لا مفر منه ، فتأكد من أنها تلبى معايير السلامة وأن سعتها الحالية (أمبير) لا تقل عن الحد الأقصى لمتطلبات الجهاز.
٣. يجب أن يكون مقبس الطاقة سهل الوصول إليه للسماح بالفصل السريع للقابس في حالة الطوارئ.
٤. لا تضع الجهاز بالقرب من الأحواض أو حاويات السوائل الأخرى ، مع الحفاظ على مسافة لا تقل عن ٢ متر ، لمنع خطر سقوطه في الماء.
٥. احتفظ بالمروحة بعيداً عن الأقمشة (مثل الستائر) أو المواد غير المستقرة التي يمكن أن تسد شبكة سحب الهواء. تأكد من بقاء المنطقة الأمامية خالية من الغبار أو المواد السائبة الأخرى التي يمكن أن تعيق تدفق الهواء.
٦. تأكد من أن سلك الطاقة لا يتلامس مع الأسطح الخشنة أو الساخنة أو المتحركة وعدم لفه أو لفه حول الجهاز.
٧. ضع الجهاز على سطح أو طاولة أفقية ومسطحة ومستقرة. لا تضعه على سطح مائل ، فقد ينقلب.
٨. في حالة حدوث عطل أو ضعف التشغيل ، قم بإيقاف تشغيل المروحة واطلب المساعدة من محترف مؤهل.

التشغيل

١. قم بتوصيل المروحة بالمقبس المحلي القياسي لوضع المنتج في وضع الاستعداد. سيضيء ضوء مؤشر الطاقة.
٢. اضغط على زر الطاقة لتشغيل الجهاز وسيبدأ تشغيله بالسرعة الافتراضية ٣.
٣. اضغط على زر السرعة بشكل متكرر لتغيير سرعة الرياح بين ٦ سرعات مختلفة. سيعرض ضوء مؤشر DEL سرعة الرياح المقابلة:
 - a. السرعة ١: اضغط على زر السرعة بشكل متكرر حتى يظهر ضوء مؤشر الرياح ١.
 - b. السرعة ٢: اضغط على زر السرعة بشكل متكرر حتى يظهر ضوء مؤشر الرياح ٢.
 - c. السرعة ٣: اضغط على زر السرعة بشكل متكرر حتى يظهر ضوء مؤشر الرياح ٣.
 - d. السرعة ٤: اضغط على زر السرعة بشكل متكرر حتى يظهر ضوء مؤشر الرياح ١ و ٣.
 - e. السرعة ٥: اضغط على زر السرعة بشكل متكرر حتى يظهر ضوء مؤشر الرياح ٢ و ٣.
 - f. السرعة ٦: اضغط على زر السرعة بشكل متكرر حتى يظهر ضوء مؤشر الرياح ١ و ٢ و ٣.
٤. اضغط على زر الذبذبة لذبذبة المروحة أفقياً، وسيضيء الرمز ذو الصلة. اضغط عليه مرة أخرى لتغيير وظيفة التذبذب الأفقي إلى وظيفة التذبذب الرأسي. ادفعه مرة أخرى لذبذبة المروحة لأعلى ولأسفل ولليسار ولليمين في نفس الوقت. اضغط عليه مرة أخرى لإيقاف وظيفة التارجح وسيتم إيقاف تشغيل الرمز ذي الصلة. أثناء استخدام جهاز التحكم عن بُعد، يمكنك العثور على زر واحد للتذبذب الأفقي وزر آخر للتذبذب الرأسي.
٥. اضغط على زر المؤقت لتحديد المؤقت من ٥,٠ ساعات إلى ٥,٧ ساعات. سيعرض ضوء مؤشر DEL الوقت المحدد المقابل. ستتوقف المروحة تلقائياً بعد انتهاء الوقت المحدد.

من الضروري فصل الجهاز قبل التجميع، أو التفكيك، أو التنظيف.
صُمم هذا الجهاز للاستخدام على ارتفاع أقصاه ٠٠٠٢ متر فوق مستوى سطح البحر.
تأكد من إيقاف تشغيل المروحة من أنابيب الإمداد قبل إزالة الواقي.
تحذير! قد تكون الأكياس البلاستيكية خطيرة. لتجنب الخطر، أبعد الأكياس البلاستيكية عن
الرضع والأطفال. لا تغطّ المدفأة لتجنب اشتداد حرارتها. لا تسمح للأطفال باللعب بمواد
التغليف. خطر الاختناق!

لا تعرض الجهاز أو البطارية لدرجات حرارة مفرطة.
انتبه لخطر تعرض أطراف الجهاز الذي يعمل بالبطارية أو البطارية لدائرة كهربائية قصيرة
بواسطة أجسام معدنية. يحتوي هذا الجهاز على بطاريات غير قابلة لإعادة الشحن؛ لا يجب
إعادة شحن هذه البطاريات. لا يجب خلط أنواع مختلفة من البطاريات أو البطاريات الجديدة
والمستعملة. يجب إدخال البطاريات بالقطبية الصحيحة. يجب إزالة البطاريات المستهلكة من
الجهاز والتخلص منها بأمان. إذا كان سيتم تخزين الجهاز بدون استخدام لفترة طويلة، فيجب
إزالة البطاريات. لا تستخدم بطاريات معدلة أو تالفة.

تحذير: يُحفظ بعيداً عن متناول الأطفال. يمكن أن يؤدي البلع إلى حروق كيميائية وثقب في
الأنسجة الرخوة والوفاة. يمكن أن تحدث حروق شديدة خلال ساعتين من الابتلاع. اطلب
العناية الطبية على الفور.

معلومات هامة

هذا الجهاز مخصص حصرياً للاستخدام المنزلي لتهوية الغرف. لا تستخدمه لأغراضٍ أخرى. يجب اعتبار أي استخدام آخر
غير لائق وخطير. لا تعتبر الشركة المصنعة مسؤولةً عن أي ضرر ناجم عن الاستخدام غير المناسب، أو غير الصحيح، أو
غير المسئول و/أو عن الإصلاحات التي تتم من خلال فنيين غير مؤهلين. لا تدخل أصابعك أو أي أشياء أخرى من خلال
الشبكة الواقية للمروحة. يحفظ الجهاز والكابل الخاص به بعيداً عن متناول الأطفال. لا تستخدم الجهاز إذا كان لا يعمل
بشكلٍ صحيح، أو إذا بدا أنه تالف. في حالة الشك، خذه إلى فني محترف ومؤهل. لا تقم بتحريك الجهاز أثناء التشغيل.
عند عدم تشغيل الجهاز، قم بنزع القابس من مقبس التيار. لا تلمس الجهاز بأيدي مبتلة أو أقدام مبتلة. لا تقم بسحب
الجهاز من الكابل لتحريكه. لا تسحب الكابل أو الجهاز نفسه لإزالة القابس من مقبس التيار. لتنظيف الجهاز، اتبع
الإرشادات الواردة في الدليل في القسم المخصص للتنظيف والصيانة.

لا تتحمل LS SDNERT B&B مسؤولية أي أضرار قد تحدث للأشخاص أو الحيوانات أو الأشياء نتيجة لعدم مراعاة هذه
التحذيرات.

تركيب بطارية جهاز التحكم عن بعد

أدخل بطاريات AAAX٢ (غير مضمنة) في الجزء الخلفي من جهاز التحكم عن بُعد. وظائف جهاز التحكم عن بعد هي نفس
وظائف لوحة التحكم الموجودة على الجهاز. يجب توجيه جهاز التحكم عن بعد نحو جهاز الاستقبال الموجود على الجهاز
حتى يعمل. لا تخلط البطاريات الجديدة والقديمة. يُرجى إخراج البطارية من البطارية لفترة طويلة بدون استخدام.

نود أن نشكرك على اختيارك لـ UFESA، ونتمنى أن يقوم المنتج بأداء يرضيك ويسعدك.

تحذير

يرجى قراءة تعليمات الاستخدام بعناية قبل استخدام المنتج. قم بتخزين هذه التعليمات في مكان آمن للرجوع إليها مستقبلاً.

الوصف

1. الشبكة الأمامية
2. لوحة التحكم
3. الشفرات
4. القاعدة
5. مقبض
6. كابل الطاقة

لوحة التحكم

- a. ضوء مؤشر الكهرباء
- b. زر التشغيل (REWOP)
- c. زر السرعة
- d. ضوء مؤشر سرعة الرياح
- e. زر المؤقت
- f. ضوء مؤشر المؤقت
- g. زر التذبذب
- h. ضوء مؤشر التذبذب

جهاز التحكم عن بعد

- i. زر التشغيل (REWOP)
- z. زر التذبذب الأفقي
- k. زر التذبذب الرأسي
- l. زر المؤقت
- m. زر السرعة

تعليمات السلامة

يُمكن للأطفال من سن ٨ سنوات فوق استخدام الجهاز، وكذلك ذوي القدرات البدنية أو الحسية أو الذهنية الضعيفة، أو من تنقصهم الخبرة والمعرفة، إذا كانوا تحت الإشراف أو تلقوا تعليمات لاستخدامه بطريقة آمنة مع فهمهم للمخاطر المصاحبة لاستخدامه. يحظر لعب الأطفال بالجهاز. يحظر تنظيف الأطفال للمكواة، أو صيانتها دون إشراف. في حالة تلف سلك الكهرباء، يجب استبداله من قبل الجهة المصنعة، أو وكيل الخدمة، أو ما يماثله من الأشخاص المؤهلين لتجنب الخطر.

INFORME DE GARANTÍA

B&B TRENDS, S.L. garantiza la conformidad de este producto, para el uso al que está destinado, durante el periodo marcado por la legislación vigente en el país de venta del mismo. En caso de rotura durante el periodo de garantía, el usuario tendrá derecho a la reparación o sustitución del producto sin coste alguno si el anterior no está disponible, a menos que sea imposible o desproporcionado realizar una de estas opciones. En este caso, puede optar por una reducción en el precio o la anulación de la venta, caso que deberá negociar directamente con el vendedor. Esto también cubre la sustitución de piezas de recambio, siempre que el producto se haya utilizado de acuerdo con las recomendaciones de este manual en ambos casos y no haya sido falsificado por terceros no autorizados por B&B TRENDS, S.L. La garantía no cubre ninguna parte sujeta a desgaste y fricción. Esta garantía no afecta a sus derechos como consumidor de acuerdo con las disposiciones de la Directiva 1999/44/CE para estados miembros de la Unión Europea.

USO DE LA GARANTÍA

Los clientes deben contactar con el servicio técnico autorizado de B&B TRENDS, S.L. para la reparación del producto. Toda falsificación del producto por parte de cualquier persona no autorizada por B&B TRENDS, S.L. o el mal uso del mismo anulará los derechos de garantía. Debe guardar la factura de compra, recibo o comprobante de entrega para poder ejercer los derechos de garantía. Para servicio técnico y atención al cliente fuera de territorio español, envíe su solicitud al punto de venta donde adquirió el aparato.

RELATÓRIO DE GARANTIA

A B&B TRENDS, SL. garante a conformidade deste produto para o uso para o qual foi concebido durante o período estabelecido pela legislação em vigor no país de venda. Em caso de avaria durante o período de vigência desta garantia, os utilizadores têm o direito à reparação ou à substituição gratuita do produto caso a reparação seja impossível, a não ser que uma dessas opções seja impossível de cumprir ou for desproporcionada. Neste caso, poderá optar por uma redução no preço ou um cancelamento da venda, qualquer uma das opções devendo ser tratada diretamente com o vendedor. A garantia também cobre a substituição de peças de reposição sempre que o produto tenha sido usado em conformidade com as recomendações especificadas neste manual nos dois casos e sempre que não tenha sido manipulado por pessoal não autorizado pela B & B TRENDS, SL. Esta garantia não é aplicável a quaisquer peças sujeitas a desgaste. Esta garantia não limita os seus direitos enquanto consumidor em conformidade com as disposições constantes da Diretiva 1999/44/CE para os Estados-Membro da União Europeia.

UTILIZAÇÃO DA GARANTIA

Os clientes devem contactar um Serviço Técnico autorizado da B&B TRENDS, SL. para reparar o produto. Qualquer manipulação do mesmo por parte de qualquer pessoa não autorizada pela B&B TRENDS, SL., ou uma utilização indevida ou negligente do mesmo, tornarão esta garantia nula e sem efeito. Deve guardar a factura de compra, recibo ou prova de entrega para exercer os direitos de garantia. Para receber assistência técnica ou beneficiar do serviço pós-venda fora do território espanhol, solicite informações junto ao ponto de venda em que adquiriu o aparelho.

WARRANTY REPORT

B&B TRENDS, SL. guarantees compliance of this product, for the use for which it is, during the period established by the legislation in force in the country of sale. In the case of breakdown during the term of this warranty, users are entitled to repair or else the replacement of the product at no charge if the former is unavailable, unless one of these options proves impossible to fulfil or is disproportionate. In this case, you can then opt for a reduction in price or cancellation of the sale, which must be dealt with directly with the sales vendor. This also covers replacement of spare parts provided that the product has been used according to the recommendations specified in this manual for both cases, and has not been tampered with by any third party that is not authorised by B & B TRENDS, SL. The warranty will not cover any parts subject to wear and tear. This warranty does not affect your rights as a consumer in accordance with the provisions in Directive 1999/44/EC for member states of the European Union.

USE OF WARRANTY

Customers must contact a B&B TRENDS, SL., authorised Technical Service for repair of the product. Since any tampering of the same by anyone not authorised by B&B TRENDS, SL., or the careless or improper use of the same shall render this warranty null and void. You must keep the purchase invoice, receipt or delivery docket in order to exercise your warranty rights. For technical service and after-sales care outside the Spanish territory, please submit your query to the point of sale where you purchased the item.

BON DE GARANTIE

B&B TRENDS, S.L. garantit la conformité de ce produit, pour l'usage auquel il est destiné, pendant la période établie par la législation en vigueur dans le pays de vente. En cas de panne pendant la durée de la garantie, les utilisateurs ont le droit de faire réparer ou remplacer le produit sans frais si la réparation n'est pas réalisable, à moins que l'un de ces choix soit impossible à réaliser ou soit disproportionné. Dans ce cas, vous pouvez alors opter pour une réduction du prix ou l'annulation de la vente, qui doit être traitée directement avec le vendeur. Cela couvre le remplacement des pièces de rechange à condition que le produit ait été utilisé selon les recommandations indiquées dans ce manuel pour les deux cas, et qu'il n'ait pas été manipulé par toute tierce partie n'étant pas autorisée par B & B TRENDS, SL. La garantie ne couvrira pas toute pièce d'usure. Cette garantie n'affecte pas vos droits de consommateur conformément aux dispositions de la Directive 1999/44/EC pour les états membres de l'Union européenne.

UTILISATION DE LA GARANTIE

Les clients doivent contacter un service technique agréé par B&B TRENDS, SL., pour faire réparer le produit. Toute manipulation du produit par quiconque n'étant pas agréé par B&B TRENDS, SL., ou l'utilisation négligente ou incorrecte de celui-ci rend cette garantie nulle et sans effet. Vous devez conserver la facture d'achat, le reçu ou la preuve de livraison afin d'exercer vos droits de garantie. Pour un service technique et un service après-vente en dehors du territoire espagnol, veuillez soumettre votre demande au point de vente où l'article a été acheté.

INFORME DE GARANTIA

B&B TRENDS, SL. garanteix el compliment d'aquest producte per a l'ús al qual està destinat durant el termini establert per la legislació vigent al país de venda. En cas d'avaria durant la vigència d'aquesta garantia, l'usuari té dret a la reparació o substitució del producte sense cap càrrec si la primera no està disponible, llevat que una d'aquestes opcions resulti impossible de complir o llur compliment sigui desproporcionat. En aquest cas, es pot optar per una rebaixa del preu o la cancel·lació de la venda, que s'ha de tractar directament amb el venedor. També cobreix la substitució de peces de recanvi sempre que el producte hagi estat utilitzat d'acord amb les recomanacions especificades a aquest manual per a ambdós casos, i no hagi estat manipulat per cap tercer que no estigui autoritzat per B & B TRENDS, SL. La garantia no cobrirà cap peça subjecta a desgast. Aquesta garantia no afecta als vostres drets com a consumidor d'acord amb el que estableix la Directiva 1999/44/CE per als estats membres de la Unió Europea.

ÚS DE LA GARANTIA

El client haurà de posar-se en contacte amb un Servei Tècnic autoritzat de B&B TRENDS, SL. per a la reparació del producte. Qualsevulla manipulació del producte per part de qualsevulla persona no autoritzada per B&B TRENDS, SL., o l'ús descurat o indegut del producte deixarà sense efecte aquesta garantia. Haureu de conservar la factura de compra, el rebut o el resguard de lliurament per poder exercir els vostres drets de garantia. Si us cal el servei tècnic i l'atenció postvenda fora del territori espanyol, si us plau, dirigiu la vostra consulta al punt de venda on vaau adquirir l'article.

RAPPORTO DI GARANZIA

B&B TRENDS, S.L. garantisce la conformità di questo prodotto, per l'uso a cui è destinato, per il periodo stabilito dalla legislazione in vigore nel paese di vendita. In caso di guasto durante il periodo di validità della presente garanzia, gli utilizzatori hanno diritto alla riparazione o alla sostituzione gratuita del prodotto se la prima non è disponibile, a meno che una di queste opzioni si riveli impossibile da portare a termine o sproporzionata. In questo caso, è possibile optare per una riduzione di prezzo o per l'annullamento della vendita, che deve essere effettuato direttamente con il rivenditore. Ciò si applica anche alla sostituzione di parti di ricambio a condizione che il prodotto sia stato utilizzato secondo le raccomandazioni specificate in questo manuale in entrambi i casi, e non sia stato manomesso da terze parti non autorizzate da B&B TRENDS, SL. La garanzia non copre parti soggette a usura. La presente garanzia non pregiudica i diritti del consumatore in conformità con le disposizioni della Direttiva 1999/44/CE per gli Stati membri dell'Unione Europea.

UTILIZZO DELLA GARANZIA

I clienti possono contattare il servizio di assistenza tecnica autorizzato di B&B TRENDS, SL. per riparazioni del prodotto. Poiché eventuali manomissioni dello stesso da soggetti non autorizzati da B&B TRENDS, SL., o l'utilizzo incauto o improprio dello stesso rendono nulla la presente garanzia. Deve conservare la fattura d'acquisto, la ricevuta o la prova di consegna per esercitare i suoi diritti di garanzia. Per servizio clienti e di assistenza tecnica al di fuori del territorio spagnolo, si prega di inviare la richiesta al punto vendita presso cui è stato acquistato l'articolo.

GARANTIEBERICHT

B&B TRENDS, S.L. гарантира die Konformität dieses Produkts für den Gebrauch, für den es bestimmt ist, für den Zeitraum, der durch die im Verkaufsland geltende Gesetzgebung festgelegt ist. Im Falle eines Ausfalls während dieser Garantiezeit hat der Benutzer Anrecht auf eine kostenlose Reparatur oder andernfalls auf den kostenlosen Ersatz des Geräts, wenn es nicht repariert werden kann, es sei denn, eine dieser Optionen erweist sich als unmöglich oder unverhältnismäßig. In diesem Fall können Sie sich dann für eine Preisminderung oder die Stornierung des Verkaufs entscheiden. Dies müssen Sie direkt mit dem Verkäufer regeln. Gedeckt ist auch der Ersatz von Ersatzteilen, vorausgesetzt, das Gerät wurde gemäß den in dieser Anleitung für beide Fälle angegebenen Empfehlungen verwendet und nicht von Dritten manipuliert, die nicht von B & B TRENDS, SL autorisiert sind. Die Garantie gilt nicht für Verschleißteile. Diese Garantie beeinträchtigt nicht Ihre Rechte als Verbraucher gemäß den Bestimmungen der Richtlinie 1999/44/EG für die Mitgliedsstaaten der Europäischen Union.

INANSPRUCHNAHME DER GARANTIE

Der Kunde muss sich für die Reparatur des Geräts an einen autorisierten technischen Service von B&B TRENDS, SL. wenden. Jegliche Manipulation durch nicht von B&B TRENDS, SL. autorisierte Personen oder unvorsichtige oder unsachgemäße Verwendung des Geräts führt zum Erlöschen dieser Garantie. Sie müssen die Kaufrechnung, die Quittung oder den Liefernachweis aufbewahren, um Ihre Gewährleistungsrechte geltend machen zu können. Für technischen Service und Kundendienst außerhalb des spanischen Hoheitsgebiets richten Sie Ihre Anfrage bitte an die Verkaufsstelle, bei der Sie das Gerät gekauft haben.

СЪОБЩЕНИЕ ЗА ГАРАНЦИОННОТО ОБСЛУЖВАНЕ

B&B TRENDS, S.L. гарантира съответствието на този продукт за употребата, за която е предназначен, за срока, определен от действащото законодателство в страната на продажба. В случай на повреда по време на гаранционния му срок, потребителите имат право да ремонтират или безплатно да заменят продукта, ако не е невъзможно да се ремонтира, освен ако се окаже, че един от тези варианти не е възможно да бъде приложен на практика или че е непропорционален. В този случай можете да предпочетете отбив от цената или отмяна на продажбата, за което можете да се договорите направо с продавача. Това покрива и замената на резервни части, но при условие че продуктът е използван съгласно препоръките, посочени в това ръководство за двата случая, и няма намеса от страна на трето лице, което да не е упълномощено от B & B TRENDS, SL. Гаранцията не покрива части, които се амортизират. Тази гаранция не засяга Вашите права като потребител в съответствие с разпоредбата в Директива 1999/44/ЕО за държавите членки на Европейския съюз.

ИЗПОЛЗВАНЕ НА ГАРАНЦИЯТА

За ремонт на продукта клиентите трябва да се свържат с упълномощен от B&B TRENDS, SL. Технически сервиз. Ако по отношение на горното е налице намеса от неупълномощено от B&B лице, или поради небрежност или неправилна употреба на продукта, тази гаранция става нищожна. Трябва да запазите фактурата за покупка, касовата бележка или доказателството за доставка, за да

можете да упражните гаранционните си права. За техническо и следпродажбено обслужване и извън Испания е необходимо да подадете своето оплакване в търговския обект, от който сте закупили изделието.

تقرير الضمان

التي يحددها التشريع الساري B & B TRENDS، S.L. تضمن مطابقة هذا المنتج ، للاستخدام المخصص له ، خلال الفترة في بلد بيعه. للمستخدمين إصلاح أو استبدال المنتج بدون أي تكلفة في حالة عدم توفره، ما لم يكن أحد هذه الخيارات مستحياً أو غير متناسب. في هذه الحالة، يمكنك اختيار خفض في السعر أو إلغاء عملية البيع، ويجب التعامل مباشرة مع البائع من أجل ذلك. ويشمل هذا أيضاً استبدال قطع الغيار شريطة أن يكون المنتج قد تم استخدامه وفقاً للتوصيات المحددة في هذا الدليل لكلتا الحالتين، ولم يتم العبث به من قبل أي طرف ثالث غير مرخص لن يغطي الضمان أي أجزاء له من قبل شركة للدول B&B TRENDS، S.L. تخضع للتآكل والتمزق. لا يؤثر هذا الضمان على حقوقك كمستهلك وفقاً للأحكام الواردة في التوجيه EC/44/ 1999. الأعضاء في الاتحاد الأوروبي

استعمال الضمان

يجب على العملاء الاتصال بالخدمة B&B TRENDS، S.L. صلاح المنتج. بما أن أي عبث بالجهاز من قبل أي شخص الفنية المعتمدة من شركة أو الإهمال أو الاستخدام غير الصحيح للجهاز يجب أن يجعل هذا الضمان لاغياً وباطلاً. يجب غير مرخص له من قبل الضمان بالكامل B&B TRENDS، S.L. إتمام يجب عليك الاحتفاظ بفاتورة الشراء أو الإيصال أو إثبات التسليم من أجل ممارسة حقوق الضمان. الخدمات الفنية والخدمة ما بعد البيع خارج الأراضي الإسبانية، يُرجى تقديم الطلب إلى نقطة البيع التي اشترت منها المنتج.



SERVICIOS DE ATENCIÓN TÉCNICA (SAT)

TECHNICAL ASSISTANCE SERVICE (TAS), SERVIÇO DE ATENÇÃO TÉCNICA (SAT)
SERVICE TECHNIQUE (ST), SERVIZIO DI ASSISTENZA TECNICA (SDAT)

(+34) 93 560 67 05

sat@bbtrends.es

B&B TRENDS, S.L.

C. Cataluña, 24

P.I. Ca N'Oller 08130

Santa Perpètua de Mogoda (Barcelona) España

C.I.F. B-86880473

www.bbtrends.es

Encuentra tu servicio técnico más cercano en **<https://sat.ufesa.com/>**

Check out your nearest service station at **<https://sat.ufesa.com/>**

ufesa

B&B TRENDS, S.L. · C.I.F. B-86880473
C. Catalunya, 24 P.I. Ca N'Oller 08130
Santa Perpètua de Mogoda (Barcelona) · España
www.bbtrends.es

Ver. 11/2025